

HAKO

2506

2509

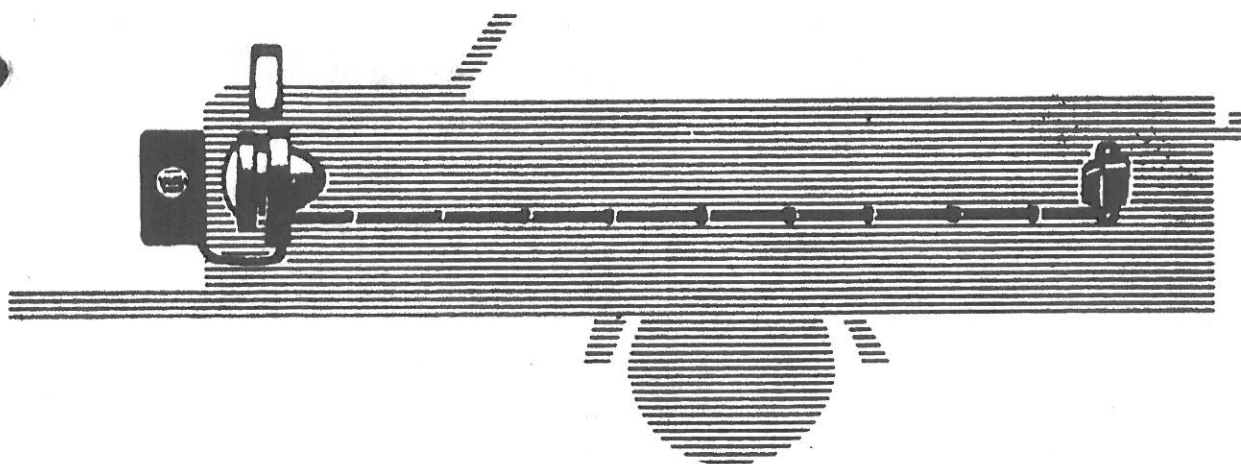

Anhängewagen für
HAKOrette . HAKOrecord

Ersatzteilliste

Spare parts list

Liste de pièces de rechange

Lista de peças de reserva

Listino per pezzi di ricambio

Lista de piezas de recambio

HAKO-WERKE HANS KOCH & SOHN

206 BAD OLDESLOE · BERLINER RING 21-27 · POSTFACH 99 · TEL. 04531/2038 · FS. 261502

INHALTSVERZEICHNIS

Seite

Bild Achsen und Bremsen	4
Achsen und Bremsen f. HAKOrecord und HAKOrette	5
Achsen und Bremsen f. HAKOrecord und HAKOrette	6
Bild Beleuchtungsanlage und Blinklichtanlage	8
Beleuchtungsanlage und Blinklichtanlage	9
Beleuchtungsanlage und Blinklichtanlage	10
Bestellbedingungen	11



Bild-Nr.	Stück	Teilbezeichnung	Best. - Nr.	Lager - Nr.	Preis DM p. Stück
	1	Halbachse, vollst. li. f. HAKOrecord	E 956-1-2a	34 - 24	115, --
	1	Halbachse, vollst. re. f. HAKOrecord	E 956-1-3a	34 - 23	115, --
	1	Halbachse, vollst. li. f. HAKOrette	C 2509-1-2a	34 - 1	115, --
	1	Halbachse, vollst. re. f. HAKOrette	C 2509-1-3a	34 - 2	115, --
<u>Für HAKOrecord und HAKOrette</u>					
2	2	Nilosring	6205 AV	7 -285	-, 85
3	2	Kugellager	6205 DIN 625	5 -228	4, 50
4	2	Bremstrommel	210/3	39 - 38	10, 40
5	2	Kugellager	6204 DIN 625	5 -227	4, 40
6	2	Kronenmutter	DIN 935	7 -113	-, 80
7	2	Splint	4x40 DIN 94	5 -488	-, 04
8	2	Dichtungsring		7 -116	-, 12
9	2	Radkappe	82/1	7 -502	1, 80
10	3	Bolzen	12x80x70 DIN 1433	7 -214	1, 50
11	8	Splint	4x25 DIN 94	5 -488	-, 04
12	10	Scheibe	17 DIN 125	5 -379	-, 10
13	2	Gummipuffer	F 956-1-10-5	7 -261	1, 85
14	2	Druckfeder	E 956-1-10-6	11 - 53	7, 40
15	2	Sechskantschraube	M 12x50 DIN 931	5 -483	-, 30
16	12	Scheibe	13 DIN 125	5 -377	-, 05
17	2	Federring	B 12 DIN 127	5 -343	-, 02
18	4	Sechskantmutter	M 12 DIN 934	5 -337	-, 10
19	8	Radbolzen	74/2	7 -419	1, --
20	8	Kugelbundmutter	871-1-2	7 -213	-, 65
21	2	Führungsbock	N 210/10	7 -128	2, --
22	2	Kugelschmierkopf	AM 6 DIN 3402	13 -311	-, 30
23	4	Sechskantmutter	M 10 DIN 934	5 -336	-, 05
24	4	Federring	B 10 DIN 127	5 -342	-, 02
25	2	Bremshebel, verzahnt	D 200/101	7 -472	2, --
26	2	Verzahrter Ring	D 200/100	7 -489	1, 20
27	2	Bremsknebel	D 210/ 6a	7 -490	1, 50
28	4	Bremsbacke, vollst.	N 210/8	39 - 39	7, 00
29	2	Bremsrückholfeder	871-/2	7 -217	-, 60
30	2	Unterlegscheibe	10, 5 DIN 125	5 -376	-, 05

Best.-Nr.	Stück	Teilbezeichnung	Best.-Nr.	Lager-Nr.	Preis DM p. Stück
31	2	Fächerscheibe	A 10,5 DIN 6798	15 -430	-, 20
32	2	Führungsbolzen	N 210/7	7 -149	-, 80
33	1	Spiralstift prym	5x50	13 -410	-, 20
34	1	Spiralstift prym	3x16	7 -329	-, 10
35	1	Raste	E 2509-1-9-3a	11 - 59	2, 40
36	1	Gabelstück	E 2509-1-9-2a	11 - 60	1, 40
37	1	Bremspedal	E 2509-1-9-1	11 - 58	8, 20
38	1	Zugfeder	E 9561-10-4	13 -411	1, --
39	1	Zugstange, li. f. HAKOrecord	E 956-1-10-1 <i>24-40</i> 47 0		3, 50
39	1	Zugstange, re. f. HAKOrecord	E 956-1-10-2 <i>24-40</i> 47 0		3, 50
39	1	Zugstange, li. f. HAKOrette	E 1035-1-8-1 <i>24-41</i> 47 0		3, 50
39	1	Zugstange, re. f. HAKOrette	E 1035-1-8-2 <i>24-41</i> 47 0		3, 50
40	4	Sechskantmutter	M 8 DIN 934	5 -335	-, 05
41	2	Spannschloßmutter	BM 8x110 DIN 1480	7 -256	3, 40
42	2	Zugstange, kurz	E 2509-1-10-3	7 -257	1, 50
43	1	Bolzen	12x50x40 DIN 1443	10 -226	-, 30
44	1	Bolzen	12x55x40 DIN 1443	7 -153	-, 75
45	6	Splint	3x25 DIN 94	5 -487	-, 03
<u>für HAKOrette</u>					
o. Abb. 1	1	Anhängemaul, vollst.	D 968-1-5	48 - 48	18, 50
o. Abb. 1	1	Bolzen	16 h 11x170x152	7 -290	2, --
o. Abb. 2	2	Schutzblech	E 956, 4-1a	1 - 31	11, --
o. Abb. 2	2	Felge	2, 50 A-8	36 - 24	17, --
o. Abb. 2	2	Federtopf, vollst.	E 1035-1-5	7 -274	3, 40
o. Abb. 2	2	Distanzrohr	F 2509-1-8	7 -411	-, 90
<u>für HAKOrecord</u>					
o. Abb. 2	2	Felge	3.00 D x16 <i>10-565 o.K.</i>		34, --
o. Abb. 2	2	Schutzblech	E 956-4-2 <i>10-566 o.K.</i>		14, --

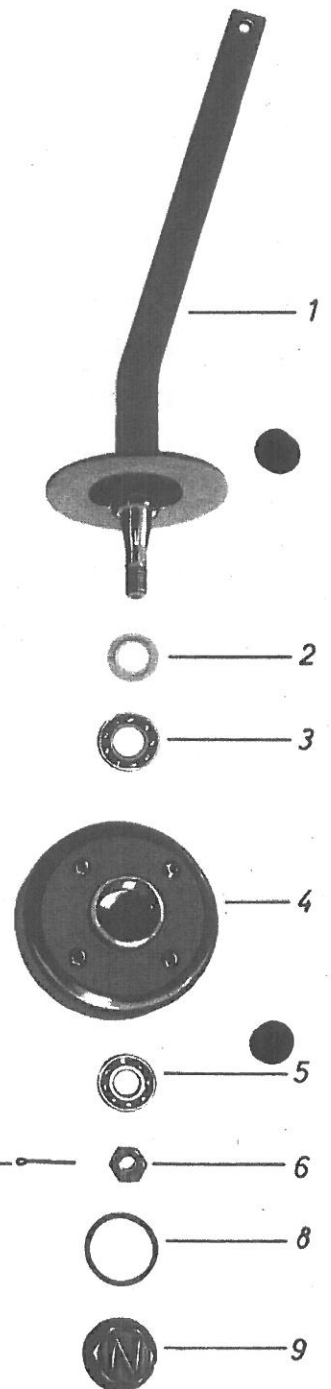
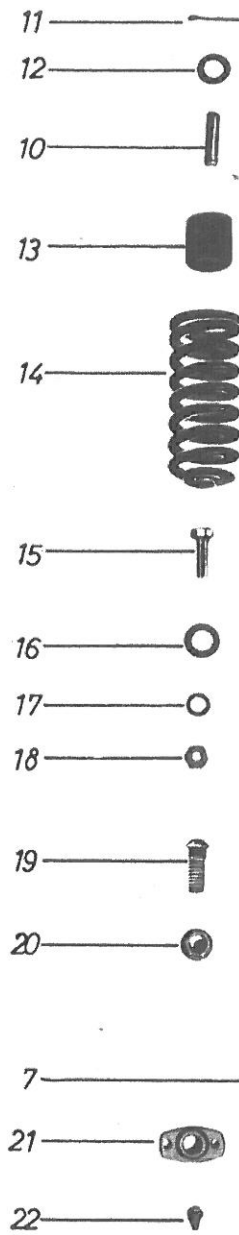
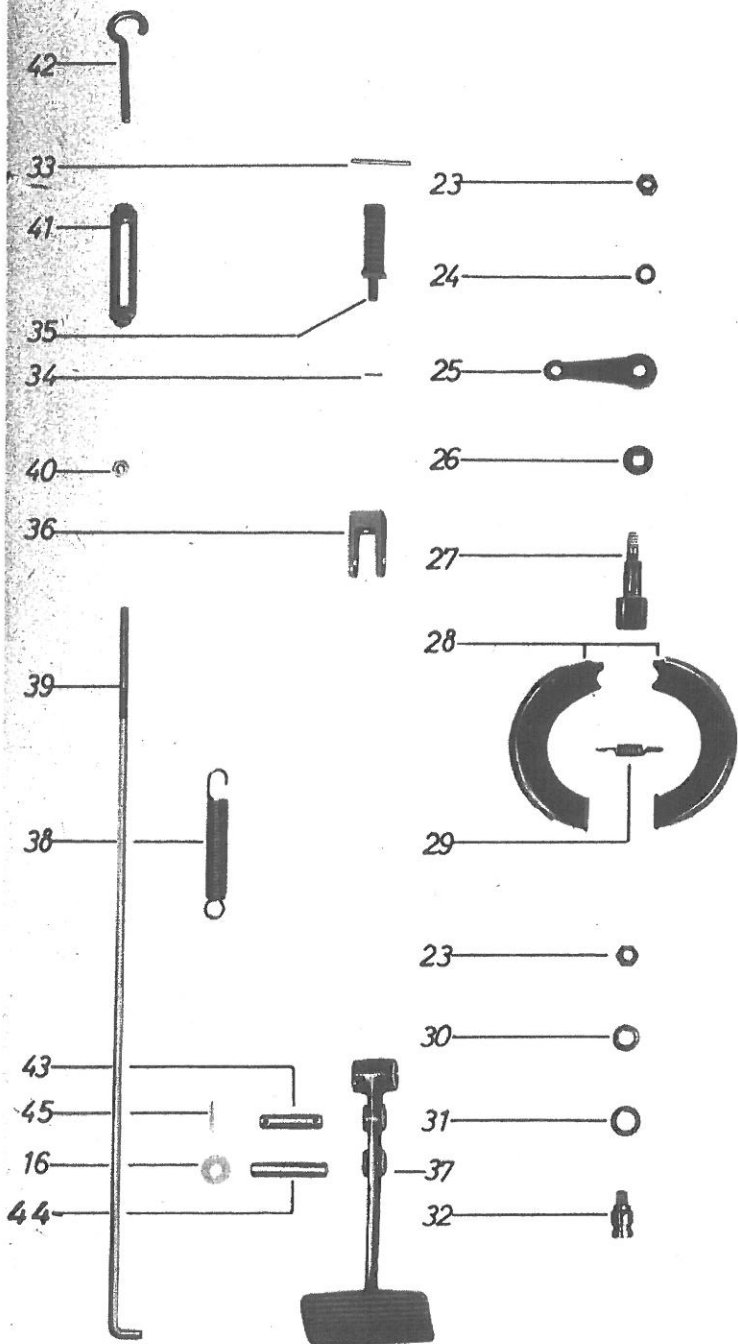
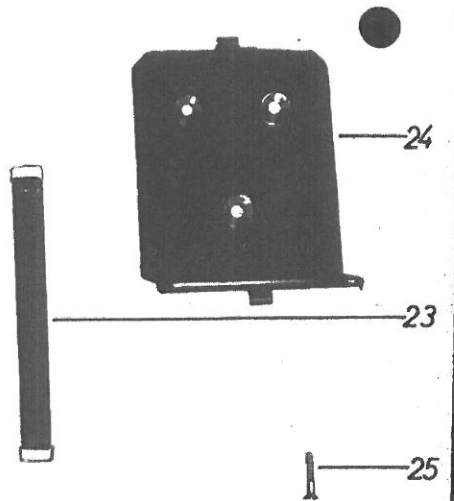
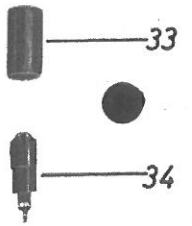
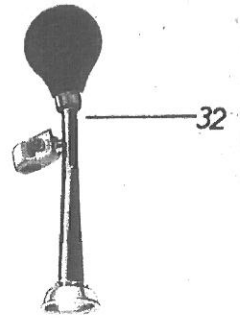
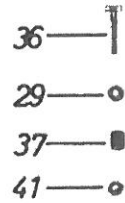
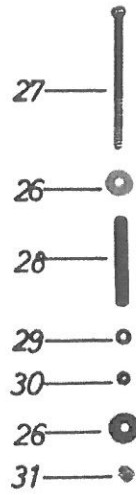
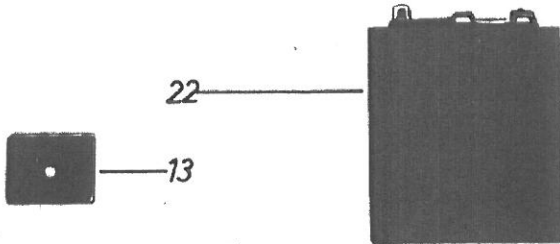
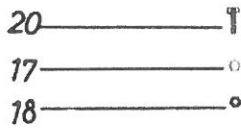
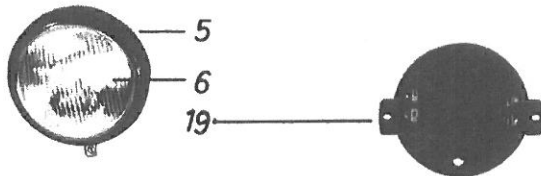
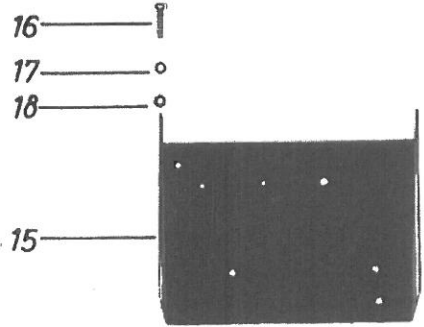
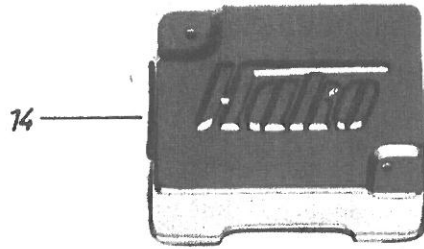
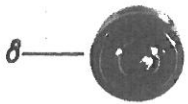
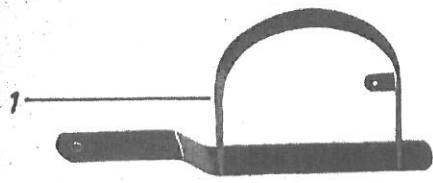

Best.-Nr.	Stück	Teilbezeichnung	Best.-Nr.	Lager-Nr.	Preis p. Stück	DM
<u>Beleuchtungs- u. Blinklichtanlage</u>						
	2	Lampenhalter, vollst.	2607-663-00-03	9 - 71	9,60	
	2	Blinkleuchte, vollst.	8001-660-05-04	14 - 9	4,95	
	2	Blinkleuchtenkappe	EL 130 5824	10 - 425	2,--	
	2	Lampengehäuse	85/70-2-1	38 - 55	8,85	
	2	Lampenring	85/70-2-2	38 - 56	4,10	
	2	Lampenglas	85/70-2-85	12 - 171	1,20	
o. Abb.	2	Scheinwerfer, vollst.	85/70-1	17 - 5	12,75	
	2	Rückstrahlerhalter	E 2601-3	17 - 4	2,50	
	2	Rückstrahler "Hella"	S 1 K 11 431	17 - 6	3,40	
o. Abb.	2	Senkschraube	M 3 x 10 DIN 63	2 - 231	-,05	
o. Abb.	2	Federring	B 3 DIN 127	7 - 336	-,02	
o. Abb.	2	Sechskantmutter	M 3 DIN 934	7 - 327	-,05	
	1	Halter für Zündschloß	E 4. 0501-02	13 - 138	1,50	
	1	Zündschloß	ZO	13 - 133	12,15	
	1	Zündschlüssel	31/79	13 - 137	1,--	
	1	Blinkerschalter	7130 S	13 - 135	4,20	
	1	Sicherungskasten	A 4 DIN 72582	5 - 110	4,20	
	1	Haube für Schaltkasten	2607-660-03-01	9 - 81	11,--	
	1	Anbaublech	2607-660-02-02	9 - 80	6,15	
	1	Senkschraube	M 5x20 DIN 87	5 - 362	-,05	
	3	Federring	B 5 DIN 127	5 - 417	-,02	
	3	Sechskantmutter	M 5 DIN 934	5 - 332	-,05	
	1	Gleichrichter	1 LJWJ 1 Z 20 Z	5 - 108	48,20	
	2	Senkschraube	M 5x12 DIN 91	7 - 316	-,05	
	1	Batteriedeckel	6 V/16 Ah	4 - 588	3,20	
	1	Batterie, trocken	6 V/16 Ah	17 - 1	26,40	
	1	Gummispannband 20x4x180	310-21-801-0	4 - 428	1,50	
	1	Batteriekonsol, vollst.	2607-661-00-12	7 - 506	5,40	
	3	Senkschraube	M 6x25 DIN 63	10 - 217	-,10	
	9	Scheibe	R 7 DIN 440	15 - 119	1,15	
	2	Sechskantschraube	M 6x110 DIN 931	5 - 125	-,20	
	2	Abstandsrohr	2607-660-04-04	2 - 414	-,75	
	2	Federring	B 6 DIN 127	5 - 340	-,02	
	10	Sechskantmutter	M 6 DIN 934	5 - 333	-,05	
	2	Flügelmutter	M 6 DIN 316	5 - 402	-,10	

Bild-Nr.	Stück	Teilbezeichnung	Best. - Nr.	Lager-Nr.	Preis p. Stück
32	1	Ballhupe	90-03912-4	17 - 7	6,90
33	2	Schlauchstück	3/4 " 50 lang	7 -158	-,75
34	2	Stecker	LEA 13/2	7 -306	1,75
35	1	Blinkgeber	SH/BXC/6 B 1	7 -505	10,--
36	1	Sechskantschraube	M 6x35 DIN 933	5 -329	-,10
37	1	Abstandsrohr	F 3600-5-2	¹⁵⁻⁴⁴⁶ 7-160	-,50
38	1	Gummileiste	2607-660-05-04	7 -155	-,20
39	1	Sechskantschraube	M 6x15 DIN 933	5 -301	-,05
40	4	Scheibe	A 6,4 DIN 125	7 -373	-,02
41	2	Sechskantmutter	M 6 DIN 985	5 -152	-,10
o. Abb.	2	Schlauchband	5x250	7 -504	-,05
o. Abb.	2	Splintschloß	5 mm	7 -313	-,10
o. Abb.		Isolierschlauch	10 Ø 1600 lang	11 - 44 p.m.	-,50
	1	Dreiecksdruckstempel	90-03874-6	29 JJ	4,50

Alle Kabel, Kugelbirnen und Soffitten sind im örtlichen Handel erhältlich!

Bestellen Sie Ersatzteile grundsätzlich bei Ihrem Werkstützpunkt.

Bei ausnahmsweiser Bestellung direkt beim Werk sind folgende Punkte zu beachten:

1. Ersatzteilaufträge mit Vermerk »Abt. Ersatzteile« versehen.
2. Motor- und Baumuster-Nummern des Motors vollständig angeben. Diese Daten sind vom Typenschild des Motors abzulesen. Bei Zusatzgeräten das Datum der Lieferung angeben.
3. Genaue Bezeichnung des gewünschten Teiles. **Bestell-Nummern**, nicht Bild-Nummern angeben. In Zweifelsfällen bitte Muster einsenden.
4. Angabe der Stückzahl.
5. Art des Versandes: Muster ohne Wert, Postpaket, Frachtgut, Expreßgut usw. angeben.
6. Genaue Anschrift mit Angabe des Kreises; bei Bahnversand Stationsbezeichnung.
7. Bei Einsendung von defekten Teilen Anhängenzettel mit Angabe des Absenders anheften und genaue Angabe über den gewünschten Umfang der Reparatur.
8. Der Sendung stets einen Lieferschein oder ein Begleitschreiben beigegeben.
9. Rückgabe der alten Teile erfolgt nur, wenn es ausdrücklich verlangt wird.

Die eingesetzten Listenpreise unterliegen nicht unserem Änderungsdienst. Sie sind freibleibend, d. h. daß bei Lieferung die gültigen Tagespreise in Anrechnung gebracht werden. Irrtümer bezüglich der Bestellnummern und der Preise müssen wir uns vorbehalten.

**Anspruch auf Garantie besteht nur bei Verwendung von Original-Ersatzteilen.
Versand von Ersatzteilen oder Reparaturen erfolgt nur gegen Nachnahme!**

HAKO WERK 1

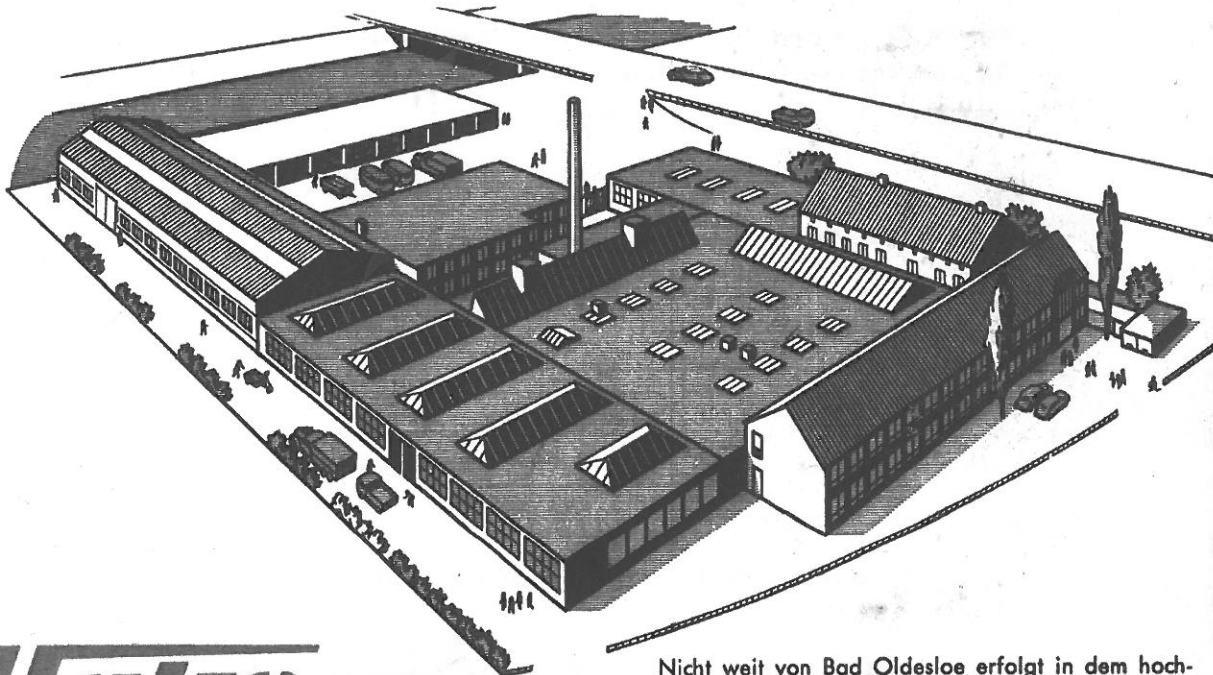

Im Werk Bad Oldesloe werden die in aller Welt bewährten HAKO-Motorgeräte entwickelt und gebaut. Hier befindet sich auch die Hauptverwaltung und ein eigenes Erprobungsgelände.

In our works in Bad Oldesloe the HAKO-machines are being developed, which have proved their value all over the world. This is also the place of the main administration. There exists also a special terrain for trials.

Dans les établissements de Bad Oldesloe a lieu le développement et la construction des machines à moteur HAKO éprouvé dans le monde entier.

Ici se trouve aussi le siège principal de l'administration et un terrain exprès pour effectuer des essais.

HAKO WERK 2

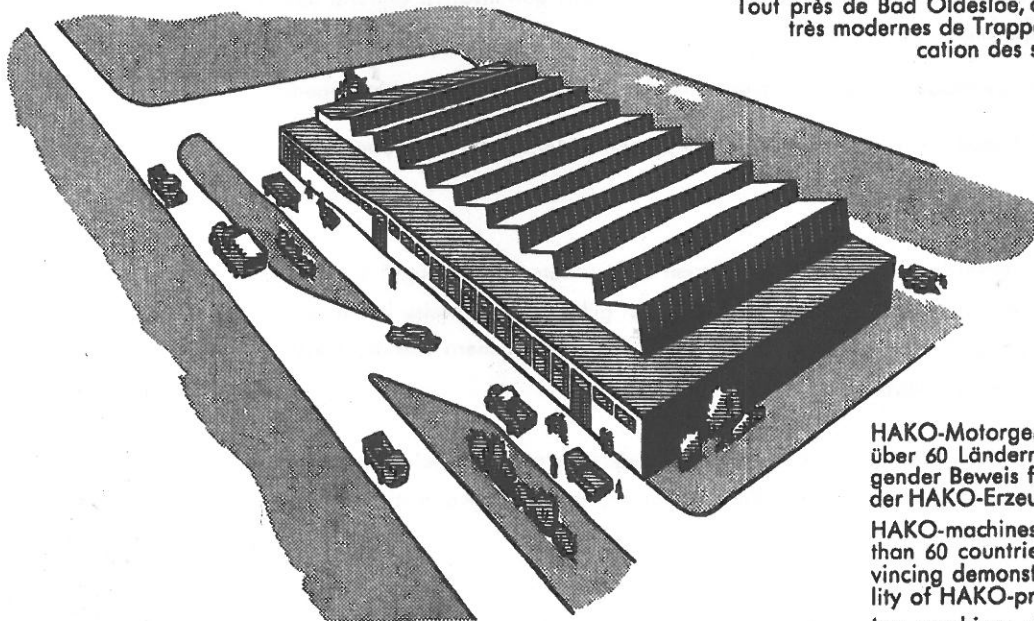

Nicht weit von Bad Oldesloe erfolgt in dem hochmodernen Werk Trappenkamp die Vorbereitung für das große HAKO-Programm.

In our modern works at Trappenkamp, not far from Bad Oldesloe, the single parts for the large HAKO-programme are manufactured.

Tout près de Bad Oldesloe, dans les établissements très modernes de Trappenkamp a lieu la fabrication des singles pièces du grand programme HAKO.

HAKO-Motorgeräte bewähren sich in über 60 Ländern der Erde, ein überzeugender Beweis für den Qualitätsbegriff der HAKO-Erzeugnisse.

HAKO-machines stand the test in more than 60 countries of the world, a convincing demonstration of the high quality of HAKO-products.

Les machines à moteur HAKO sont répandues dans plus de 60 pays du monde, ce qui peut convaincre de la haute qualité des produits HAKO.

HAKO-WERKE
HANS KOCH & SOHN

206 BAD OLDESLOE, Berliner Ring 21—27
Postfach 99 — Telefon 0 45 31/20 38 — FS 261 502
WESTERN GERMANY