

HAKO SYSTEM

MIT MOTOR L 125 K
UND HAKOBOY MIT
MOTOR L 75 UND L 101

Ersatzteilliste

spare parts list

liste de pièces de rechange

lista de pecas de reserva

listino per pezzi de ricambio

lista de piezas de recambio

HAKO-WERKE HANS KOCH & SOHN

206 BAD OLDESLOE • BERLINER RING 21-27 • POSTFACH 99 • TEL. 04531/2038 • FS. 261502

**Bestellen Sie Ersatzteile grundsätzlich bei Ihrem Werkstützpunkt.
Bei ausnahmsweiser Bestellung direkt beim Werk sind folgende Punkte zu beachten:**

1. Ersatzteilaufträge mit Vermerk »Abt. Ersatzteile« versehen.
2. Motor- und Baumuster-Nummern des Motors vollständig angeben. Diese Daten sind vom Typenschild des Motors abzulesen. Bei Zusatzgeräten das Datum der Lieferung angeben.
3. Genaue Bezeichnung des gewünschten Teiles. **Bestell-Nummern**, nicht Bild-Nummern angeben. In Zweifelsfällen bitte Muster einsenden.
4. Angabe der Stückzahl
5. Art des Versandes: Muster ohne Wert, Postpaket, Frachtgut, Expressgut usw. angeben.
6. Genaue Anschrift mit Angabe des Kreises; bei Bahnversand Stationsbezeichnung.
7. Der Sendung stets einen Lieferschein oder ein Begleitschreiben beigeben.

Die eingesetzten Listenpreise unterliegen nicht unserem Änderungsdienst. Sie sind freibleibend, d. h. daß bei Lieferung die gültigen Tagespreise in Anrechnung gebracht werden. Irrtümer bezüglich der Bestellnummern und der Preise müssen wir uns vorbehalten.

**Anspruch auf Garantie besteht nur bei Verwendung von Original-Ersatzteilen.
Versand von Ersatzteilen erfolgt nur gegen Nachnahme!
Ersatzteil-Lieferungen bis zum Betrag von DM 15,- verstehen sich rein netto.**

INHALTSVERZEICHNIS

Seite

3 - 14	Bild und Text Motor L 75
15 - 22	Bild und Text Motor L 101
23 - 28	Bild und Text Motor L 125 K
29	Bild Motor L 101 und L 125 K Motorzubehör
30	Text Motor L 101 und L 125 K Motorzubehör
31	Bild oberes Getriebe <u>ohne</u> Rückwärtsgang
32	Text oberes Getriebe <u>ohne</u> Rückwärtsgang
33	Bild oberes Getriebe <u>mit</u> Rückwärtsgang I
34	Text oberes Getriebe <u>mit</u> Rückwärtsgang I
35	Bild oberes Getriebe <u>mit</u> Rückwärtsgang II
36	Text oberes Getriebe <u>mit</u> Rückwärtsgang II
37	Bild unteres Getriebe mit Zwischenstück
38	Text unteres Getriebe mit Zwischenstück
39	Bild Tragebogen, Bowdenzug
40	Text Tragebogen, Bowdenzug
41	Bild Holm, Führungssäule
42	Text Holm, Führungssäule
43	Bild Messer und Messerplatten
44	Text Messer und Messerplatten
45	Bild Hauben und Haubenhäufler
46	Text Hauben und Haubenhäufler
47	Bild Gummiführungsrad
48	Text Gummiführungsrad



Bild-Nr.	Stück	Teilbezeichnung	Best. - Nr.	Lager-Nr.	Preis DM p. Stück
1	1	xMotorengehäuse, vollst. f. Kurbelwelle <u>15 mm</u> mit Stehbolzen	310.01.850-10	9 - 15	36,80
3	2	Radialdichtring	15x26x7 DIN 6503	5 -269	2,--
1	1	xMotorengehäuse, vollst. f. Kurbelwelle <u>17 mm</u> mit Stehbolzen	310.01.851-10	9 - 19	36,80
3	2	Radialdichtring	17x28x7 DIN 6503	5 -273	2 --
2	2	Gehäusedichtung	310.01.123-0	2 -267	-,14
4	4	Zylinderstehbolzen	310.01.105-0	2 -264	-,40
5	6	Sechskantschraube	M 5x55 DIN 931	5 -327	-,10
6	6	Federring	B 5 DIN 127	5 -417	-,02
7	6	Sechskantmutter	M 5 DIN 934	5 -332	-,05
8	1	Kabeldurchführung	110.11.025-0	2 -278	-,10
9	1	xKurbelwelle <u>15 mm</u> \emptyset	310.03.851-0	6 - 23	53,--
9	2	Kugellager	6202 DIN 625	5 -225	3,--
9	1	xKurbelwelle <u>17 mm</u> \emptyset mit Kolbenbolzen <u>10 mm</u>	310.03.860-0	11 - 42	53,--
9	1	xKurbelwelle <u>17 mm</u> \emptyset mit Kolbenbolzen <u>12 mm</u>	310.03.860-1	11 - 11	53,--
10	2	Kugellager	6203 DIN 625	5 -226	3,20
11	1	Scheibenfeder für Zünder	2x5 DIN 6888	2 -279	-,10
12	1	Federring	B 10 DIN 127	5 -342	-,02
13		Schlitzmutter	F 3600-1-2	nur bei HAKOret.	
14	1	Sechskantmutter	310.11.019-0	2 -280	-,50
15	1	Wellenscheibe	B 10 DIN 137	5 -386	-,02
16	1	Sechskantschraube	M 10x20 DIN 933	2 -113	-,10
17	1	xKolbenbolzenlager <u>10 mm</u>	468.03.003-5	2 -424	1,45
17	1	xKolbenbolzenlager <u>12 mm</u>	492.03.104-0	2 -110	1,45
18	1	xKolbenbolzen <u>10 mm</u>	310.05.105-0	2 -272	1,60
18	1	xKolbenbolzen <u>12 mm</u>	310.05.105-1	2 -111	1,60
19	2	xDrahtsprengring	10 PN 101b	2 -273	-,05
19	2	xDrahtsprengring	A 12 DIN 73123	2 -112	-,05
20	1	xKolben, vollst. mit Bolzen <u>10 mm</u> und Ringen <u>43 mm</u>	310.05.850-0	9 - 23	20,--
20	1	xKolben, vollst. mit Bolzen <u>10 mm</u> und Ringen <u>43,5 mm</u>	A 310.05.850-0	9 - 27	20,--
20		xKolben, vollst. mit Bolzen <u>12 mm</u> und Ringen <u>43 mm</u>	310.05.851-1	11 - 24	20,--
20		xKolben, vollst. mit Bolzen <u>12 mm</u> und Ringen <u>43,5 mm</u>	A 310.05.851-1	11 - 22	20,--



Bild-Nr.	Stück	Teilbezeichnung	Best.-Nr.	Lager-Nr.	Preis DM p. Stück
21	2	Kolbenring	43x2,5 mm	2 -270	1,70
21		Kolbenring	43,5x2,5 mm	2 -271	1,70
22	1	Zylinderfußdichtung	310.07.019-0	2 -276	-,10
23	1	Zylinder (ohne Kolben)	310.07.103-12	6 - 67	38,--
24	1	Auspuffdichtung	310.07.117-0	2 -275	-,40
25	2	Sechskantmutter	M 6 DIN 934	5 -333	-,05
26	2	Federring	B 6 DIN 127	5 -340	-,02
27	1	Vergaserdichtung	310.07.128-0	4 -439	-,12
28	2	Sechskantmutter	M 5 DIN 934	5 -339	-,05
29	2	Federring	B 5 DIN 127	5 -417	-,02
30	1	Zylinderkopfdichtung	310.07.015-0	2 -274	-,30
31	1	Zylinderkopf	310.07.10940	9 - 35	7,15
32	6	Sechskantmutter	M 6 DIN 934	5 -333	-,05
33	4	Wellenscheibe	B 6 DIN 137	5 -384	-,02
34	2	Federring	B 6 DIN 127	5 -340	-,02
o. Abb.		Satz Dichtungen für Motor	L 75	2 -114	1,10
o. Abb.		xAustausch-Zylinder mit Kolben und Kolbenbolzen <u>10 mm</u>	L 75	9 - 31	38,--
o. Abb.		xAustausch-Zylinder mit Kolben und Kolbenbolzen <u>12 mm</u>	L 75	9 - 33	38,--

x Motoren ab Nr. 405 011 mit Kurbelwelle 17 mm \emptyset und Kolbenbolzen 10 mm, ab Motor-Nr. 410 001 Kolbenbolzen 12 mm -evtl. Motor-Nr. angeben!

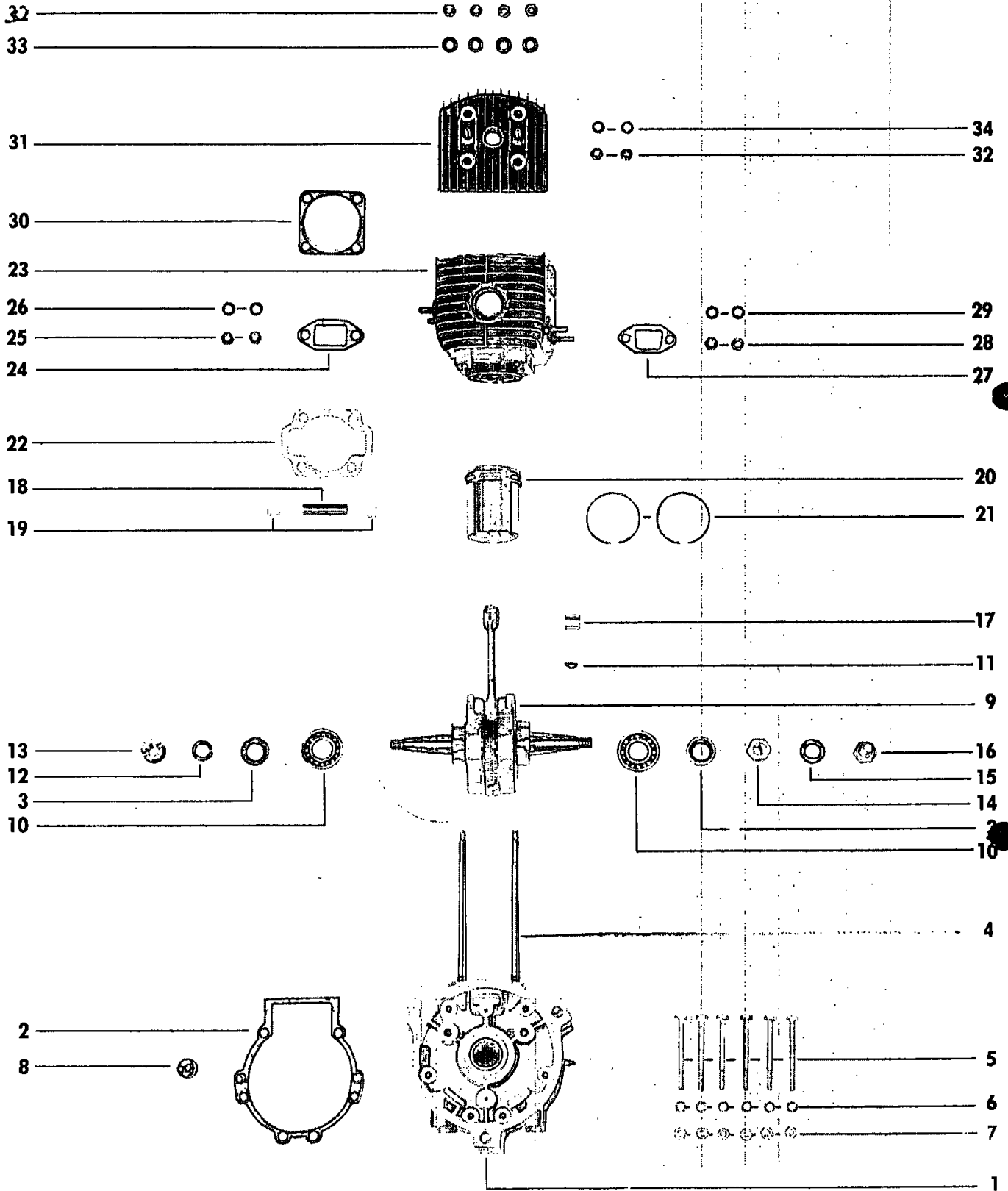
Die Gewährung des Austauschpreises setzt voraus, daß der ausgetauschte Zylinder bruch- und rissfrei zurückgeliefert wird.

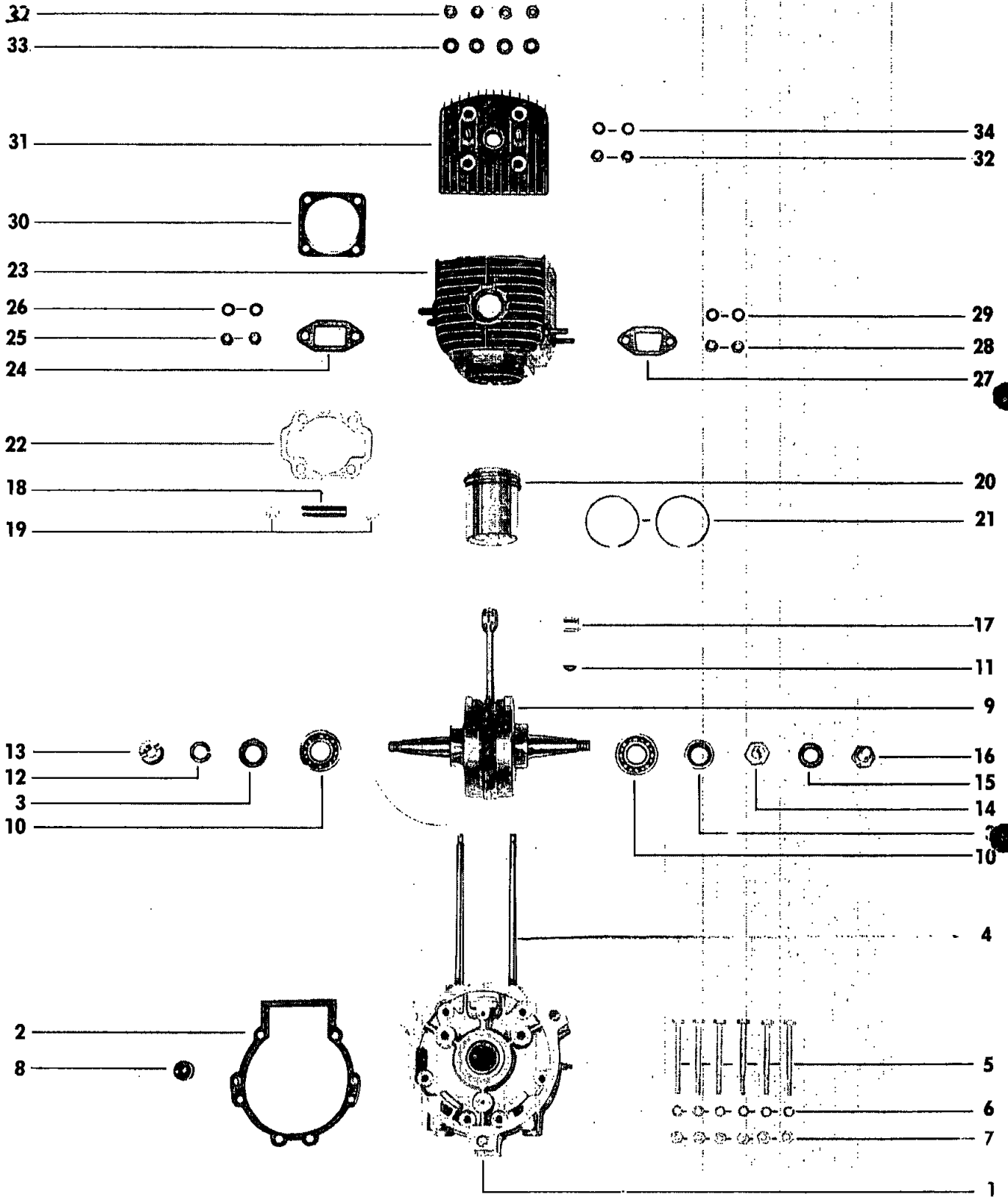

Bild-Nr.	Stück	Teilbezeichnung	Best. - Nr.	Lager-Nr.	Preis DM p. Stück
35	1	Gebläsehaube (Starterseite)	310. 14. 853-10	11 - 51	11,50
36	1	Gebläsehaube (Kurbelgeh. -Seite)	310. 14. 102-10	11 - 47	11,50
37	7	Linsensenkschraube f. Gebläseh.	BM 5x40 DIN 91	2 -288	-,05
38	3	Senkschraube	AM 8x25 DIN 63	2 -287	-,10
39	3	Federring	B 8 DIN 127	5 -341	-,02
40	3	Sechskantmutter	M 8 DIN 934	5 -335	-,05
41	1	Verschlußstopfen	310. 14. 116-0	2 -115	-,85
42	1	Luftleitblech	310. 14. 107-0	11 - 48	1,75
43	1	Halbrundkerbnagel	3x8 DIN 1476	2 -286	-,04
44	2	Gummiring	310. 14. 108-0	2 -285	-,12
46	4	Wellenscheibe	B 5 DIN 137	5 -383	-,02
47	4	Linsensenkschraube	AM 5x10 DIN 85	4 -247	-,15
48	1	Lüfterrad	310. 14. 111-10	11 - 52	5,70
49	1	Gummiring	95x104x4,5	2 -117	-,90
50	1	Anwerfscheibe	310. 41. 851-0	11 - 68	4,10
51	1	Wellenscheibe	B 10 DIN 137	5 -386	-,02
52	1	Sechskantschraube	M 10x20 DIN 937	2 -113	-,10
53	1	Anwerfgurt	310. 41. 011-0	11 - 10	2,25



Bild-Nr.	Stück	Teilbezeichnung	Best. - Nr.	Lager-Preis DM	
				Nr.	p. Stück
56 u. 57	1	Umlaufzünder	310. 11. 850-0	11 - 46	63,60
56	1	Polrad	ULZ 177/36z	9 - 42	37,40
57	1	Ankerplatte, vollst.	ULZ 195/7z	9 - 46	26,20
58	1	Kontaktwinkel	LMKT 5z 1z	2 -284	-,75
59	1	Unterbrecherhebel	AZUH 1z 3z	2 -312	1,35
60	1	Schmierfilz	ULZ 109/1z	2 -345	-,40
61	1	Zylinderschraube	M 4x8 DIN 84	4 -233	-,05
62	1	Federring	B 4 DIN 127	15 -424	-,02
63	1	Zündspule	ULZ 190/5z	2 -283	13,30
64	2	Zylinderschraube	M 4x18 DIN 84	15 -423	-,05
65	2	Federring	B 4 DIN 127	15 -424	-,02
66	1	Scheibenfeder	2x5 DIN 6888	2 -279	-,10
67	1	Federring	B 10 DIN 127	5 -342	-,02
68	1	Sechskantmutter	310. 11. 019-0	2 -280	-,50
69	2	Linsenschraube	M 4x22 DIN 85	15 -472	-,05
70	2	Scheibe	4,3 DIN 125	5 -371	-,02
71	2	Federring	B 4 DIN 127	15 -424	-,02
72	1	Zündkerze	W 175 T 1	6 - 24	3,--
73	1	Regenschutzkappe	115. 11. 011-0	2 -348	-,75
74	1	Zündkabel p. m. 1,30	7 \emptyset	17 - 64	-,55
75	1	Gummikappe	468. 11. 019-0	2 -478	-,10
76	1	Kabeldurchführung	110. 11. 025-0	2 -278	-,10
77	1	Lichtspule	ULZ 191/16z	25 - 36	4,90
78	2	Zylinderschraube	M 4x18 DIN 84	15 -423	-,05
79	2	Federring	B 4 DIN 127	15 -424	-,02
80	2	Scheibe	4,3 DIN 125	5 -371	-,02
81	1	Bananenstecker m. Steckdose		7 -304	-,10
82	1	Schlauch	10 \emptyset x7x20	15 -471	-,05
83	1	Kondensator	LMKO 1z 2z	2 -282	1,70
o. Abb.	1	Entstörkappe	EM/WFR 1/1	8 - 45	2,95
Abb.	1	Kabeldurchführung	310. 11. 017-0	5 -233	-,20

Bild-Nr.	Stück	Teilbezeichnung	Best. - Nr.	Lager-Nr.	Preis DM p. Stück
	1	xVergaser, vollst.	1/15/503	6 - 60	25, --
	1	xVergasergehäuse	1/15/503	6 - 63	11, 50
	1	Stellschraube	50-045	4 -110	-, 35
	1	Mutter	42-605	15 -207	-, 05
	1	Deckelplatte	20-561	4 -111	1, 15
	1	Dichtung	65-523	4 -112	-, 12
	2	Befestigungsschraube	40-414	4 -113	-, 20
	1	Schieberfeder	60-330	4 -114	-, 20
	1	Halteplättchen	57 -210	4 -115	-, 25
	1	Düsennadel	46-051	4 -116	-, 30
	1	Gasschieber	22-185-2	4 -117	1, 50
	1	Tupfer	48-909	4 -118	-, 60
	1	Tupferfeder	60-020	4 -119	-, 12
	1	Splint	49-020	4 -120	-, 05
	1	Dichtring	65-452	4 -121	-, 25
	1	Ringschwimmer	35-217	4 -122	1, 95
	1	Stift	52-055	4 -123	-, 12
	1	Schwimmernadel	47-056	4 -124	-, 50
	1	Nadeldüse	45-152 Gr. 2417	4 -125	1, 10
	1	Schwimmerkappe	30-530	4 -126	1, 60
	1	Starterklappe	57-975	4 -127	-, 70
	1	Betätigungshebel	57-390	4 -128	-, 45
	1	Federscheibe	61-654	4 -129	-, 12
	1	Federring	61-675	4 -130	-, 12
	1	Mutter	42-403	4 -328	-, 05
	1	Schlauchtülle	51-320	15 -216	-, 40
	1	Siebkörper	57-695	15 -227	-, 30
	1	Dichtring	65-121	15 -224	-, 10
	1	Feder	60-167	4 -131	-, 12
	1	Stellschraube	40-617	4 -132	-, 30
	1	Klemmschraube	40-614	4 -327	-, 45
		xHauptdüse Gr. 96	44-021	4 -133	-, 40
		Hauptdüse Gr. 94	44-021	4 -134	-, 40
		Hauptdüse Gr. 92	44-021	4 -135	-, 40
		Hauptdüse Gr. 90	44-021	4 -136	-, 40
		Hauptdüse Gr. 88	44-021	4 -137	-, 40
		Hauptdüse Gr. 86	44-021	4 -138	-, 40

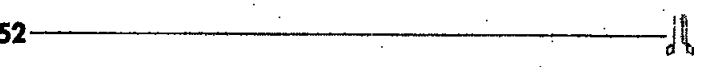
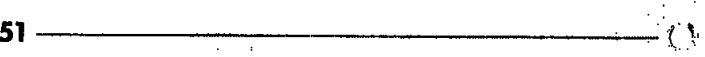
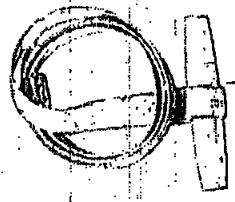
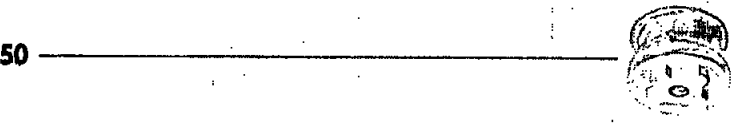
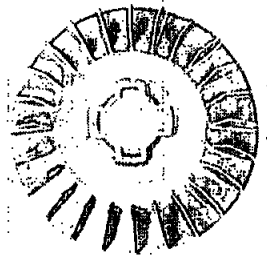
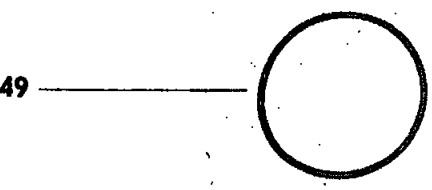
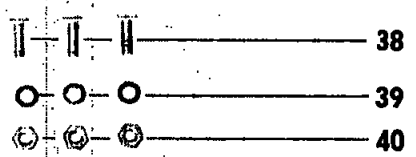
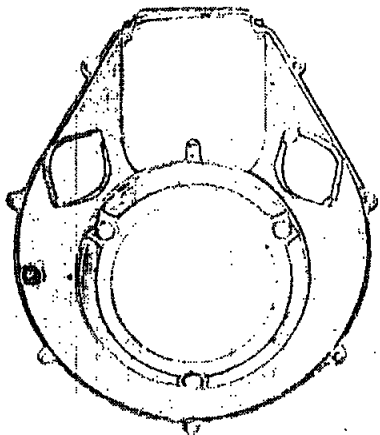
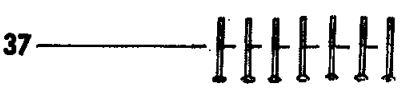
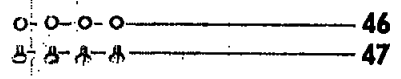
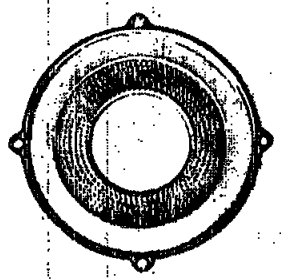
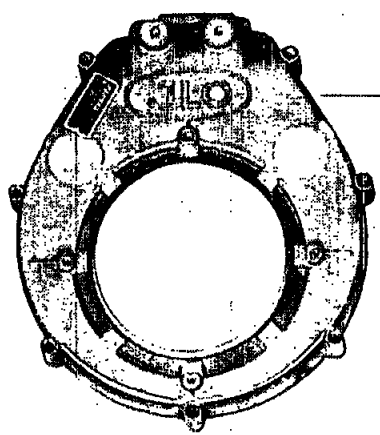
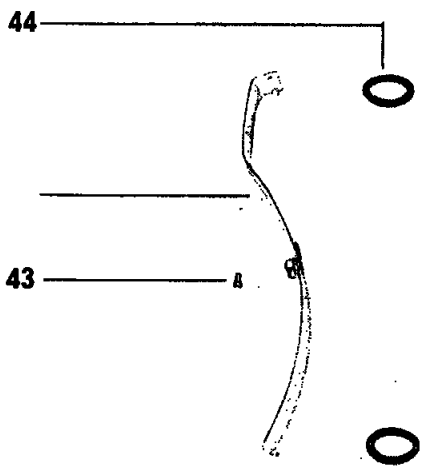
x Um Falschliefungen zu vermeiden, bitten wir, bei Bestellung von Vergasern, Vergaserteilen und Düsen die eingeschlagene Typenbezeichnung bzw. Nummer mit anzugeben.

Bild-Nr.	Stück	Teilbezeichnung	Best. - Nr.	Lager-Nr.	Preis DM p. Stück
		Vergasergehäuse	T. 15/27/4380-1	6 - 56	5,80
		Gehäusedeckel	4358	4 -501	1,20
		Dichtung für Gehäusedeckel	4449	4 -502	-,10
		Bowdenzugstellschraube	4158	4 -503	-,40
		Mutter für Stellschraube	1018	4 -504	-,15
		Deckelschraube	5016	4 -505	-,15
		Gasschieber	4352/3	4 -506	1,50
		Gasschieberfeder	1026	4 -507	-,20
		Spritzdüse	4222/8709	4 -508	1,90
		Schaftschraube	2054	4 -509	-,10
		Hauptdüse Gr. 100	1031	4 -510	-,50
		Hauptdüse Gr. 95	1031	4 -511	-,50
		Hauptdüse Gr. 90	1031	4 -512	-,50
		Hauptdüse Gr. 85	1031	4 -513	-,50
		Hauptdüse Gr. 80	1031	4 -514	-,50
		Hauptdüse Gr. 75	1031	4 -515	-,50
		Hauptdüse Gr. 70	1031	4 -516	-,50
		Hauptdüse Gr. 65	1031	4 -517	-,50
		Hauptdüse Gr. 60	1031	4 -518	-,50
		Schlauchnippel	4169-2	4 -519	-,65
		Dichtring	2016	4 -520	-,15
		Kraftstoffsieb	4033	4 -521	-,40
		Schwimmergehäuse	4143	4 -522	1,90
		Schwimmer	4142	4 -523	1,60
		Schwimmernadel	4010-1	4 -524	-,85
		Stift für Schwimmeraufhängung	4030	4 -525	-,15
		Dichtung für Schwimmergehäuse	4020	4 -526	-,40
		Klemmschraube	4199	4 -527	-,45
		Starterklappe	4367	4 -528	-,40
		Ansetzschraube	2044	4 -529	-,25
		Federring	2045	4 -530	-,10
		Tupfer	4114-2	4 -531	-,25
		Tupferfeder	4115	4 -532	-,10
		Tupferführungsschraube	4157	4 -533	-,30
		Spannband	4392	4 -534	2,--
		Spannschraube	5072	4 -535	-,40
		Kolbenanschlagschraube	4302-1	4 -536	-,40
		Sicherungsfeder	4303-1	4 -537	-,10
		Verschlussschraube	4430	4 -538	-,30
		Schlauchschwenkanschluß		4 -539	1,--
		Befestigungsschraube		4 -540	-,30

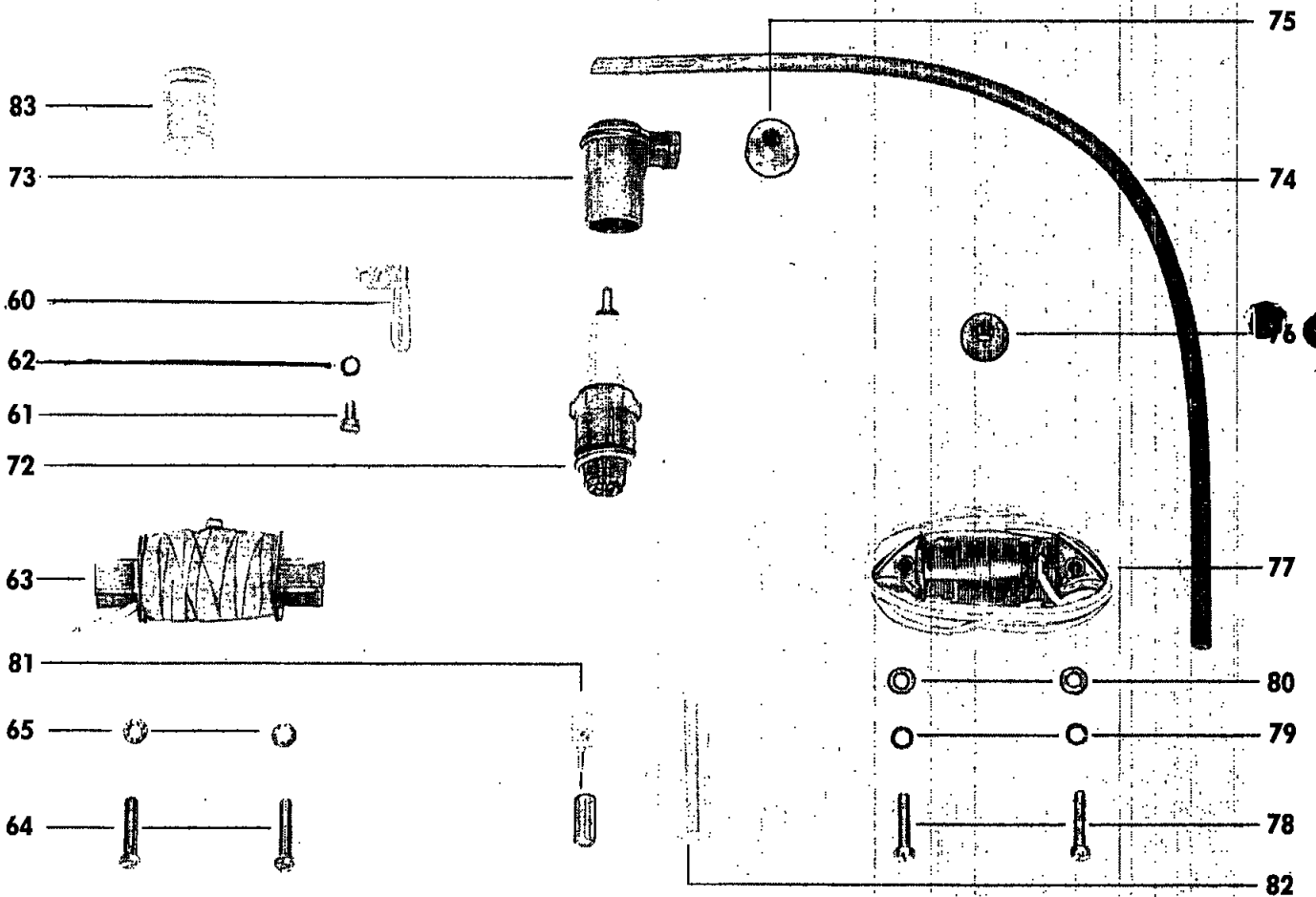
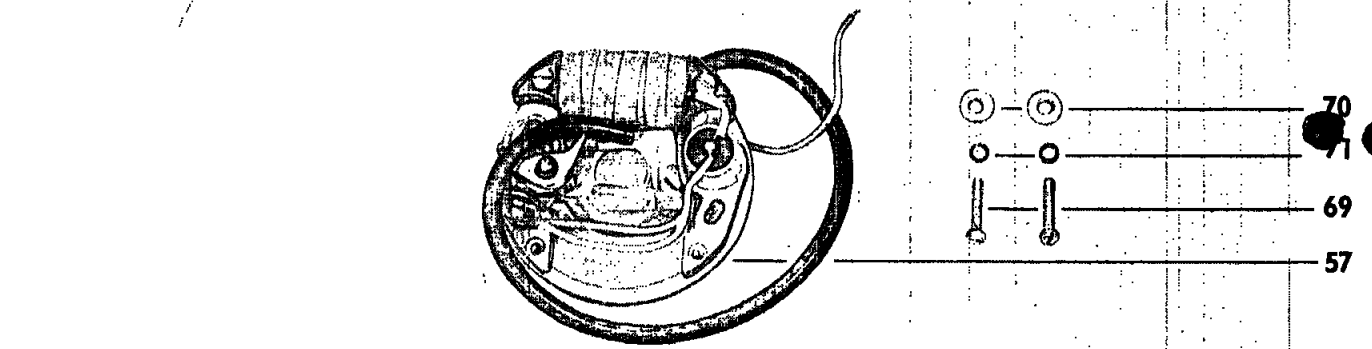
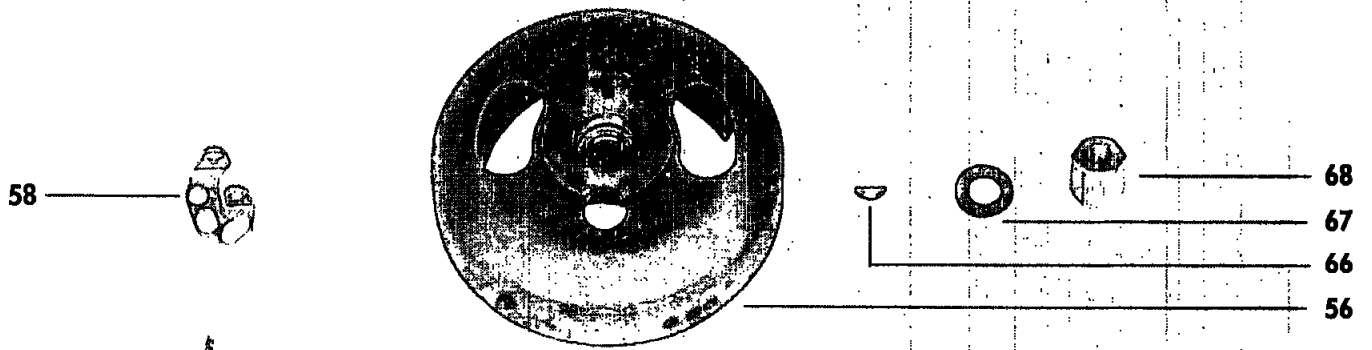
Um Falschlieferungen zu vermeiden, bitten wir, bei Bestellung von Vergaserteilen die auf dem Vergaser eingeschlagene Typenbezeichnung mit anzugeben!

kompl. Vergaser sind nicht mehr lieferbar!

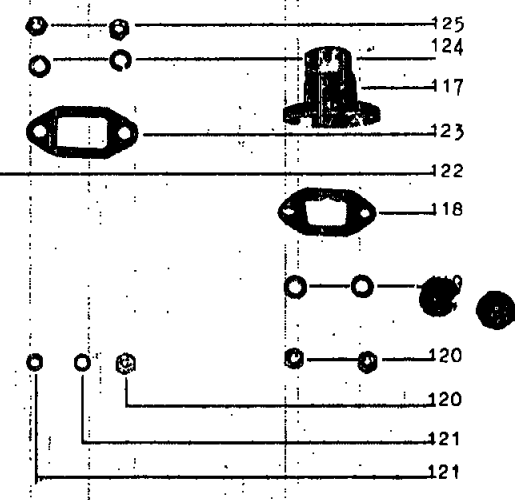
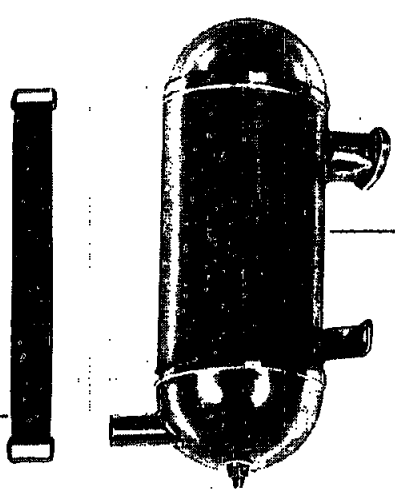
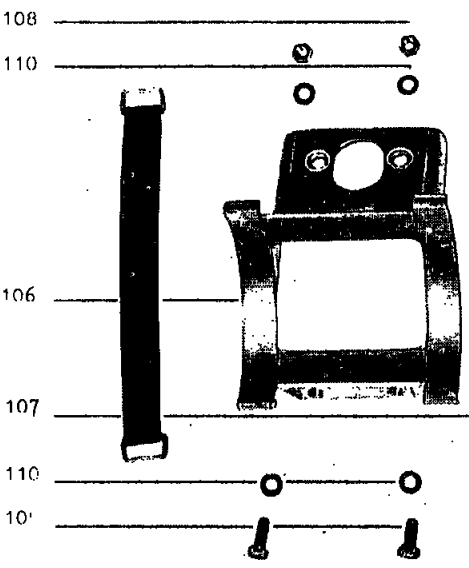
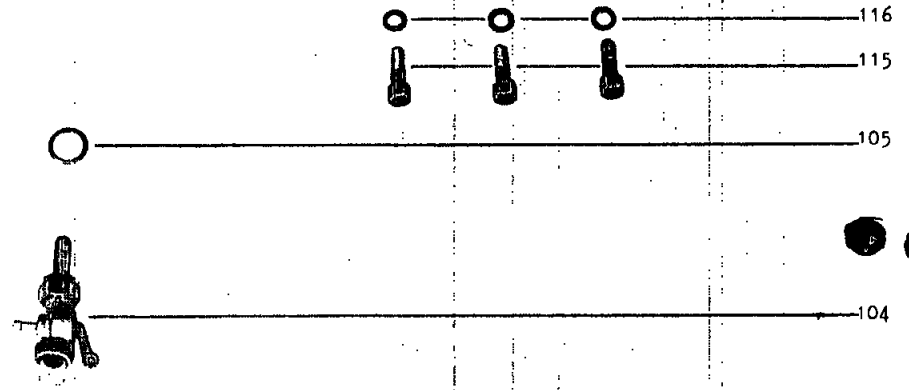
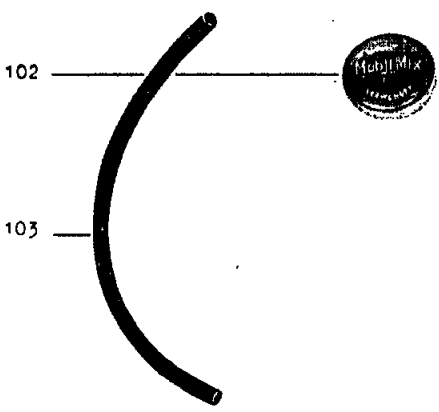
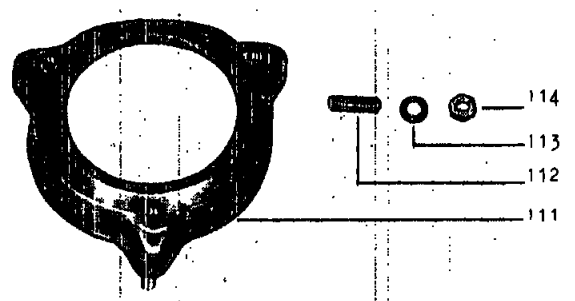
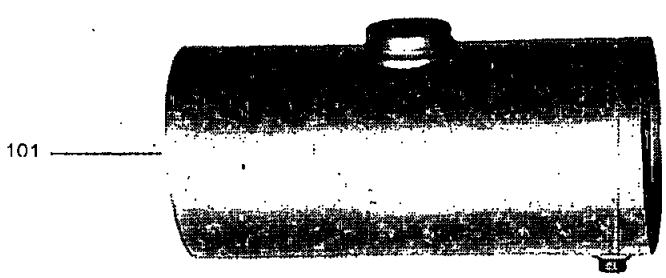

MOTORZUBEHÖR L 75

Bild-Nr.	Stück	Teilbezeichnung	Best. - Nr.	Lager-Nr.	Preis DM p. Stück
101	1	Tank	310.21.102-0	3 - 29	17,50
102	1	Tankdeckel	Blau B 30	4 -432	2,50
103	1	Benzinleitung	5 x9	15 -322	-,55
104	1	Benzinhahn	310.21.106-0	6 -7	6,--
105	1	Dichtring	B 10x14 DIN 7603	2 -328	-,10
106	1	Konsolblech	310.21.014-0	2 -290	8,25
107	2	Gummiband mit Ösen	310.21.801-0	4 -428	1,50
108	2	Sechskantmutter	M 6 DIN 934	5 -333	-,05
109	2	Sechskantschraube	M 6x20 DIN 933	5 -302	-,05
110	4	Federring	B 6 DIN 127	5 -340	-,02
111	1	Zwischenflansch		9 - 47	20,70
112	3	Stiftschraube	M 8x25 DIN 835	5 -406	-,15
113	3	Federscheibe	B 8 DIN 137	5 -385	-,02
114	3	Sechskantmutter	M 8 DIN 934	5 -335	-,05
115	3	Zylinderschraube mit Innen-sechskant	M 8x25 DIN 912	10 -330	-,20
116	3	Federring	B 8 DIN 127	5 -341	-,02
117	1	Vergaserstutzen	310.07.123-10	2 -277	2,40
118	1	Vergaserdichtung	310.07.128-0	4 -439	-,12
119	3	Federring	B 5 DIN 127	5 -417	-,02
120	3	Sechskantmutter	M 5 DIN 934	5 -332	-,05
121	1	Scheibe	5,3 DIN 125	5 -372	-,05
122	1	Auspufftopf	310.29.850-0	11 - 64	26,40
123	1	Auspuffdichtung	310.07.117-0	2 -275	-,40
124	2	Federring	B 6 DIN 127	5 -340	-,02
125	2	Sechskantmutter	M 6 DIN 934	5 -333	-,05

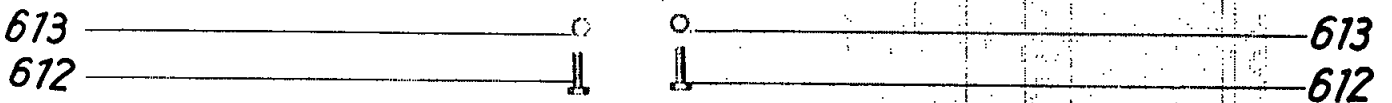
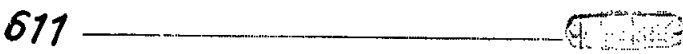
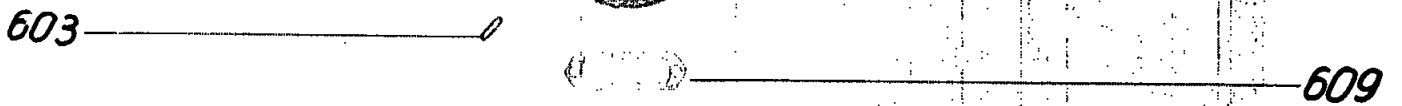
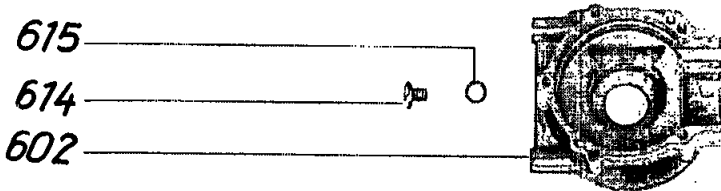
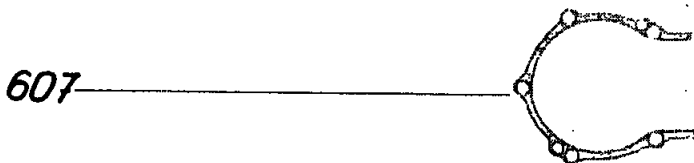
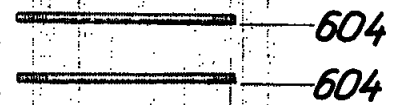
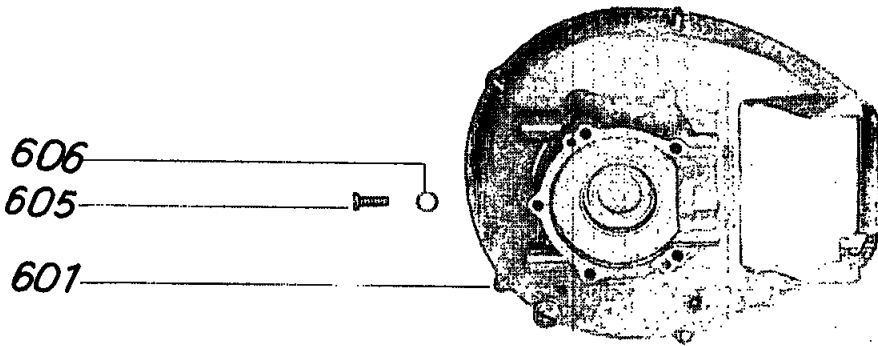
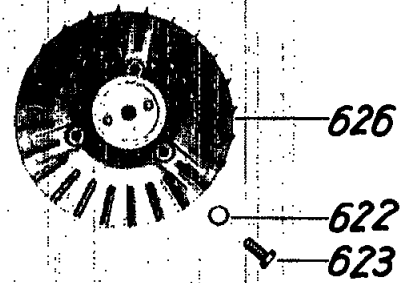
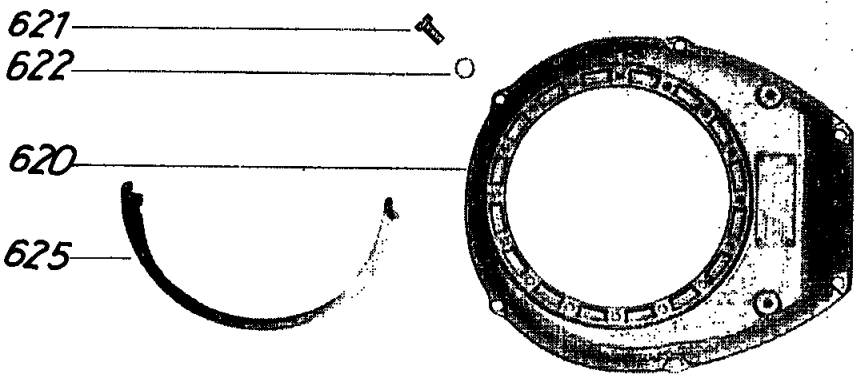

KURBELGEHÄUSE

MOTOR L 101

Bild-Nr.	Stück	Teilbezeichnung	Best. - Nr.	Lager-Nr.	Preis DM p. Stück
601 u.					
602	1	Kurbelgehäuse, vollst.	315.01.813-0	3 - 19	63,50
603	2	Paßstift	5JLO-Nr. 125-15	2 -337	-,12
604	4	Stehbolzen	315.01.020-0	15 -401	-,65
605	5	Zylinderschraube	M 6x25 DIN 84	15 -402	-,05
606	5	Federscheibe	B 6 DIN 137	5 -384	-,02
607	1	Gehäusedichtung	315.01.042-10	15 -404	-,14
608	2	Radialdichtring	17x28x7 DIN 6504	5 -273	2,--
609	1	Dichtung für Blindflansch	315.01.044-0	15 -405	-,05
611	1	Blindflansch	315.01.011-0	15 -406	2,20
612	2	Sechskantschraube	M 6x22 DIN 931	15 -407	-,10
613	2	Federscheibe	B 6 DIN 137	5 -384	-,02
615	1	Filzring	105.01.083-0	2 -309	-,05
	1	Ablaßhahn	105.01.101-0	2 -304	2,55
620	1	Gebläsegehäusedeckel	315.14.002-10	19 - 23	10,50
621	6	Zylinderschraube	M 6x20 DIN 84	5 -355	-,05
622	9	Federscheibe	B 6 DIN 137	5 -384	-,02
623	3	Sechskantschraube	M 6x15 DIN 933	5 -301	-,05
0. Abb.	3	Sechskantmutter	M 6 DIN 934	5 -333	-,05

652 ————— 652

653 ————— 653

654 —————

661 ————— 651

663 —————

650 ————— 655

656 ————— 658

662 ————— 660

663 ————— 659

664 —————

657 —————

642 —————

643 ————— 644

640 —————

630 ————— 638

636 ————— 641

631 ————— 631

632 ————— 634

635 ————— 635

637 —————



Bild-Nr.	Stück	Teilbezeichnung	Best.-Nr.	Lager-Nr.	Preis DM p. Stück
630	1	Kurbelwelle, vollst.	315.86.901-10	19 - 27	64,50
631	2	Sechskantmutter	M 12x1,5 DIN 936	15 -410	-,10
632	1	Sicherungsblech	114.03.019-0	15 -411	-,10
634	1	Federring	B 12 DIN 127	5 -343	-,02
635	2	Kugellager	6303 DIN 625	5 -237	3,95
636	1	Scheibenfeder	4x5 L. -Nr.151-27	2 -303	-,30
637	1	Distanzhülse	340.03.025-0	2 -301	2,55
638	1	Kolbenbolzenlager	315.70.002-0	15 -412	1,85
640	1	Kolben, vollst.	315.05.900-0	19 - 36	21,--
641	2	Kerbstift	2,5x8 DIN 1473	2 -320	-,05
642	2	Kolbenring 50,0x2,5	L-Nr. 246-25	15 -413	1,45
643	1	Kolbenbolzen	130.05.012-0	15 -414	2,10
644	2	Sprengring	114.05.011-2	15 -415	-,10
640		Kolben, vollst. 50,5 mm \emptyset	315.05.950-0	19 - 30	21,--
640		Kolben, vollst. 51,0 mm \emptyset	315.05.960-0	19 - 31	21,--
642		Kolbenring 50,5x2,5	L-Nr. 246-25	15 -416	1,80
642		Kolbenring 51,0x2,5	L-Nr. 246-25	15 -417	1,80
650		Zylinder, vollst. (ohne Kolben)	315.07.002-0	19 - 34	50,--
651	1	Dichtung für Zylinderkopf	315.07.010-0	15 -419	1,05
652	4	Zylinderkopfmutter	972-2-3	15 -317	-,50
653	4	Federscheibe	B 8 DIN 137	5 -385	-,02
o. Abb.	1	Sechskantmutter	M 8 DIN 934	5 -335	-,05
654	1	Zylinderkopf	315.07.011-10	19 - 35	11,50
655	1	Dichtung für Vergaserstutzen	320.07.027-1	2 -422	-,20
656	1	Dichtung für Auspuff	320.07.043-0	2 -426	-,55
657	1	Dichtung für Zylinderfuß	315.07.044-0	15 -420	-,20
658	1	Vergaserstutzen	320.07.804-1	2 -341	5,90
659	2	Sechskantschraube	M 6x18 DIN 933	15 -421	-,10
660	2	Federscheibe	B 6 DIN 137	5 -384	-,02
661	1	Sechskantschraube	M 8x20 DIN 933	5 -309	-,10
662	1	Stiftschraube	M 8x15 DIN 939	15 -422	-,10
663	2	Federring	B 8 DIN 127	5 -341	-,02
664	1	Sechskantmutter	M 8 DIN 934 SW 12	5 -334	-,05



Bild-Nr.	Stück	Teilbezeichnung	Best. -Nr.	Lager-Nr.	Preis DM p. Stück
670 u.		mit Licht			
671	1	Schwungradmagnetzünder, vollst.	315.11.805-11	19 - 33	72,50
670	1	Polrad	315.11.802-11	19 - 37	42,60
671	1	Ankerplatte	315.11.807-0	19 - 38	30,20
672	1	Anschluß für Kurzschlußkabel	320.11.809-1	2 -310	2,10
673		Gummitülle	114.11.008-0	2 -313	-,40
674	1	Kabeldurchführung	110.11.045-0	2 -278	-,15
675	2	Zylinderschraube	M 4x18 DIN 84	15 -423	-,05
676	2	Federring	B 4 DIN 127	15 -424	-,02
677	2	Scheibe	DS 148/2x	15 -425	-,05
678	1	Gummitülle	315.11.012-0	15 -426	-,10
679	1	Kabeldurchführung	315.11.014-0	15 -427	-,15
680	1	Zündkerze	M 175/18 U 3	6 - 20	3,--
681	1	Regenschutzkappe	115.11.011-0	2 -348	-,75
682	1	Zündkabel p. m. 1,95 DM	7 ϕ	17 - 64	-,85
686	1	Zündspule	LMAN 11Z/1Z	25 - 32	13,30
687	1	Lichtspule 17 W	LMAN 12 z/1Z	25 - 36	4,90
685	1	Kondensator	LMKO 1z/2z	2 -282	1,70
689	1	Kontaktwinkel	LMKT 4z 1z	2 -311	-,75
688	1	Unterbrecherhebel	AZUH 1z 3z	2 -312	1,35
690	1	Schmierfilz	WDO 21z/12z	2 -345	-,50
701	1	Auspufftopf	315.29.801-0	3 - 46	33,--
691	1	Abzieher für Polrad	114.31.824-0	19 - 44	4,80
710	1	Schaufelrad mit Anwerfrolle	315.14.810-0	19 - 47	13,80
713	1	Schutzsieb	315.41.810-0	15 -432	5,90
716	1	Anwerfseil	130.31.803-0	9 - 56	2,20
o. Abb.	4	Sechskantschraube	M 6x15 DIN 933	5 -301	-,05
o. Abb.	4	Sechskantmutter	M 6 DIN 934	5 -333	-,05
o. Abb.	4	Federring	B 6 DIN 127	5 -340	-,02

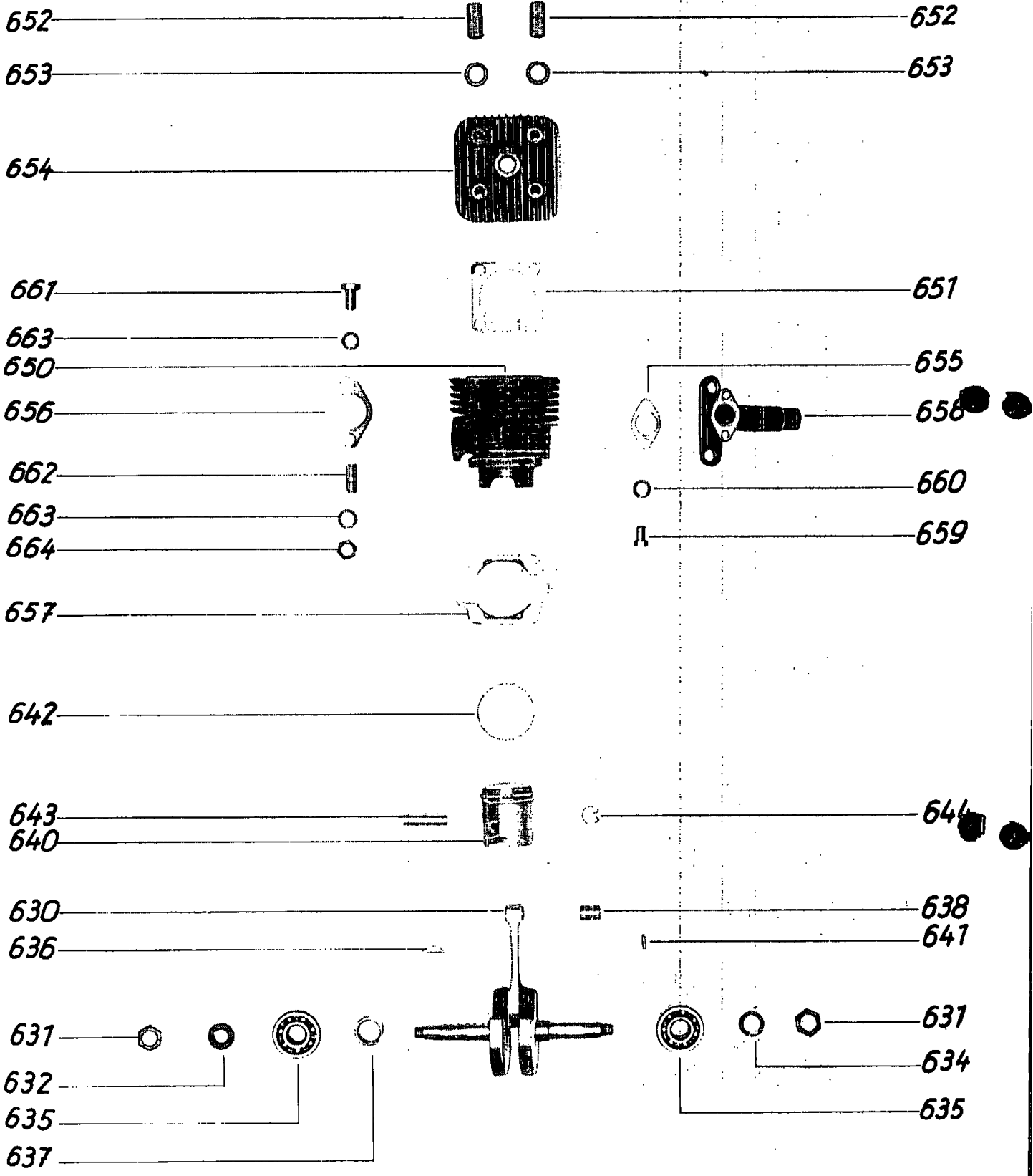

RINGSCHWIMMERVERGASER

MOTOR L 101

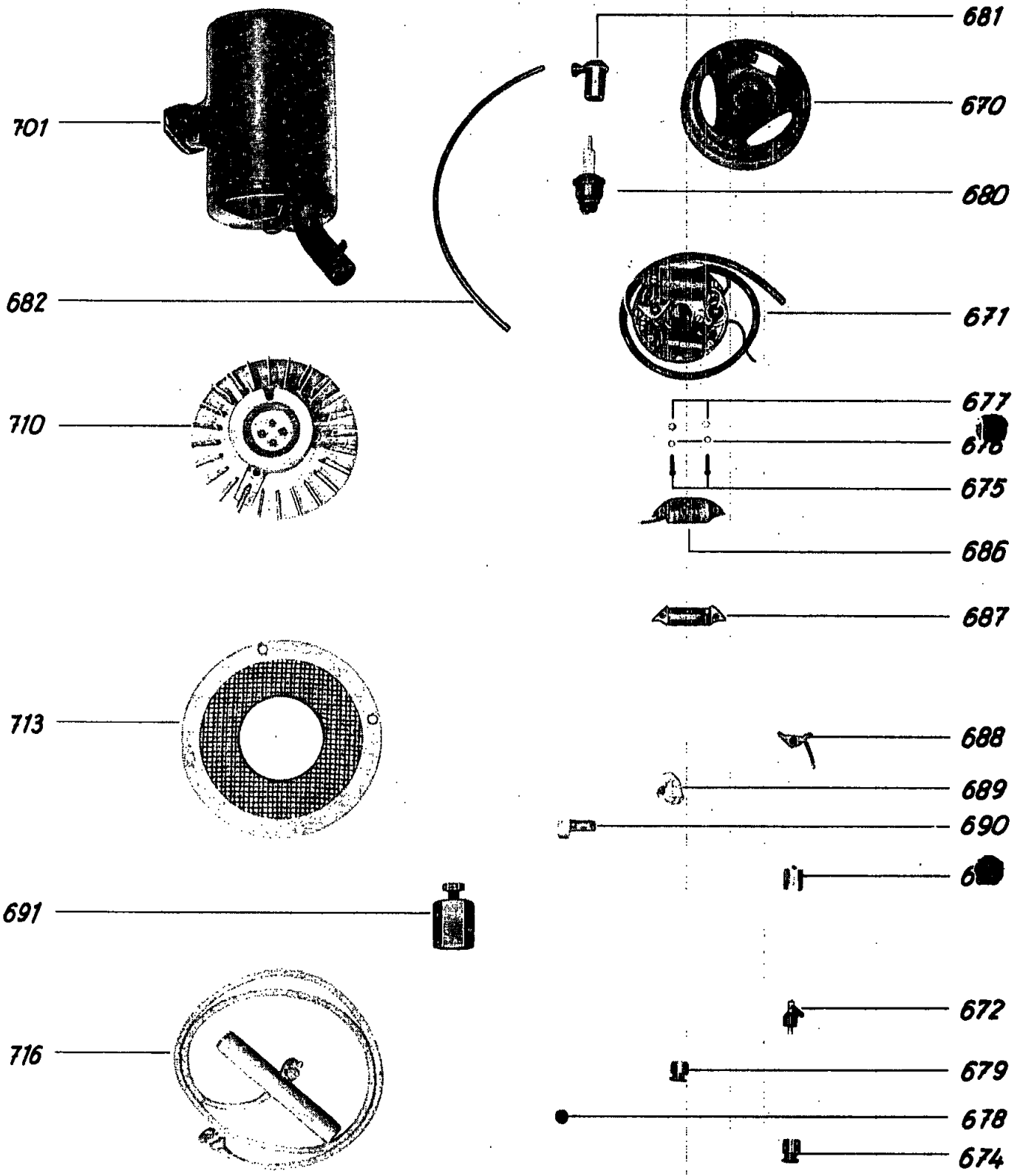
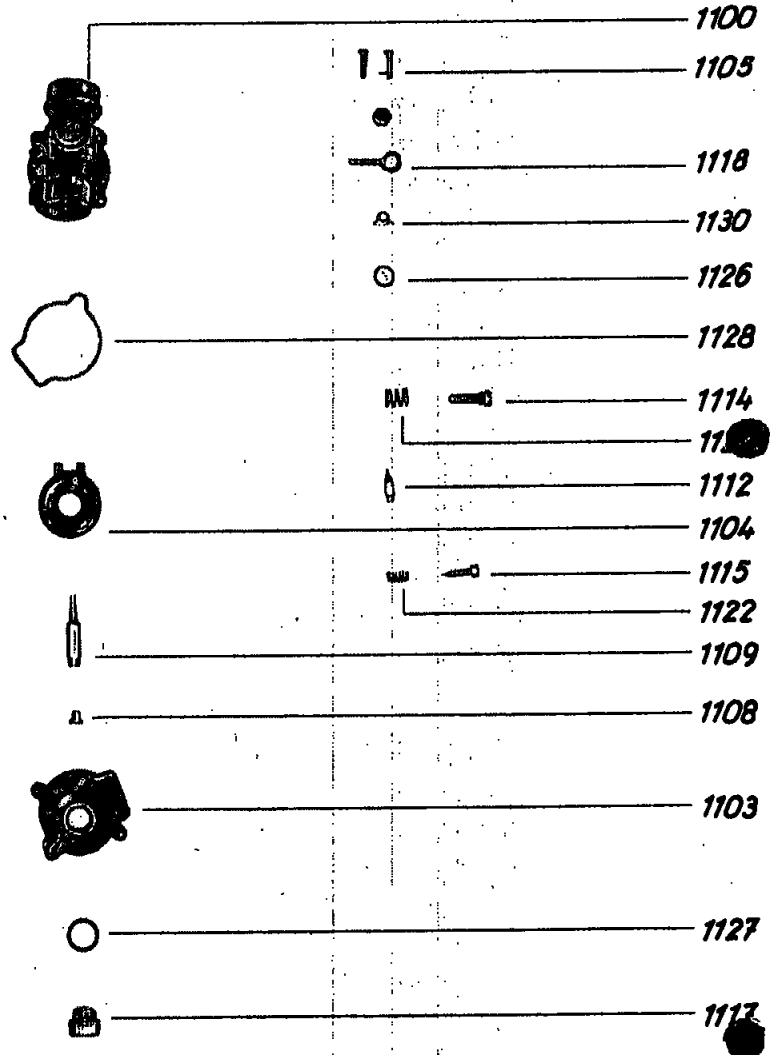
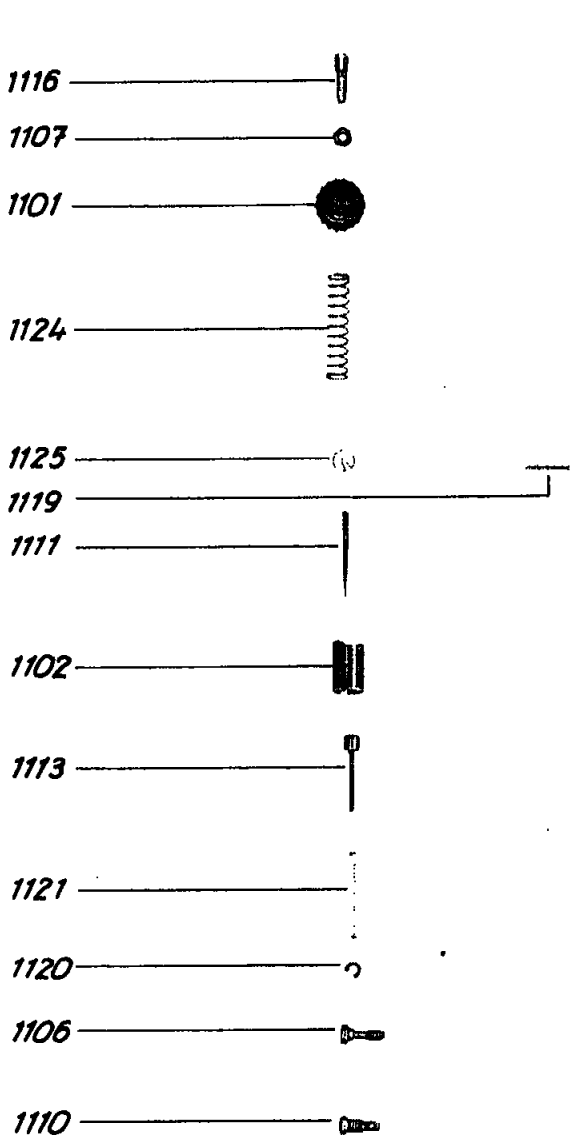
Bild-Nr.	Stück	Teilbezeichnung	Best. - Nr.	Lager-Nr.	Preis DM p. Stück
		Vergaser, vollst.	1/19/331	19 - 43	29,50
1110	1	Vergasergehäuse	1/19/331	19 - 42	13,--
1101	1	Deckelverschraubung	21-220	15 -201	1,--
1102	1	Gasschieber	22-260	15 -202	1,50
1103	1	Schwimmergehäuse	30-550	15 -203	1,95
1104	1	Ringschwimmer	35-225	15 -204	1,95
1105	2	Schrauben	40-416	15 -205	-,15
1106	1	Klemmschraube	40-614	15 -206	-,20
1107	1	Mutter	42-605	15 -207	-,05
1108	1	xDüse	44-051)		
1108	1	xLeerlaufdüse	44-911)	siehe unten	
1109	1	xNadeldüse Gr. 1108	45-295	15 -208	1,40
1111	1	Düsennadel	46-081	15 -209	-,35
1112	1	Schwimmernadel	47-062	15 -210	-,45
1113	1	Tupfer	48-987	15 -211	-,60
1115	1	Luftregulierschraube	50-012	15 -212	-,35
1116	1	Stellschraube	50-050	15 -213	-,35
1114	1	Stellschraube	50-078	15 -214	-,35
1117	1	Abschlußmutter	50-240	15 -215	-,70
1118	1	Schlauchtülle	51-320	15 -216	-,40
1119	1	Stift	52-080	15 -217	-,10
1120	1	Halteplättchen	61-620	15 -218	-,10
1121	1	Tupferfeder	60-055	15 -219	-,10
1122	1	Feder	60-075	15 -220	-,10
1123	1	Feder	60-282	15 -221	-,20
1124	1	Schieberfeder	60-345	15 -222	-,20
1125	1	Sicherungsscheibe	57-220	15 -223	-,15
1126	1	Dichtring	65-121	15 -224	-,10
1127	1	Dichtring	65-204	15 -225	-,10
1128	1	Dichtring	65-580	15 -226	-,30
		Isolierbuchse	66-125	4 -375	-,60
1130	1	Siebkörper	57-695	15 -227	-,30
1108		xLeerlaufdüse	44-911	15 -228	1,10
1108		xHauptdüse Gr. 75	44-051	15 -229	-,50
1108		xHauptdüse Gr. 80	44-051	15 -230	-,50
1108		xHauptdüse Gr. 85	44-051	15 -231	-,50
1108		xHauptdüse Gr. 90	44-051	15 -235	-,50
1108		xHauptdüse Gr. 95	44-051	15 -232	-,50
1108		xHauptdüse Gr. 100	44-051	15 -233	-,50
1108		xHauptdüse Gr. 105	44-051	15 -234	-,50

x Aufgestempelte Nummer zusätzlich angeben!

MOTOR L 125

Bild-Nr.	Stück	Teilbezeichnung	Best. - Nr.	Lager-Nr.	Preis DM p. Stück
<u>Motorengehäuse</u>					
1		Kurbelgehäuse m. Deckel, vollst.	320.01.803-6	3 - 4	101, --
4		Stiftschraube	M 8x22 DIN 835	5 -406	-, 10
1		Zylinderstift	5 JLO-Nr. 152.15	2 -337	-, 05
1		Gehäusedichtung	320.01.042-3	2 -360	-, 12
2		Abdichtring	17x28x7	5 -273	2, --
1		Dichtring für Ablaßhahn	105.01.083-0	2 -309	-, 05
1		Ablaßhahn	105.01.101-0	2 -304	2, 55
3		Zylinderschraube	M 6x30 DIN 84	5 -356	-, 05
2		Zylinderschraube	M 6x50 DIN 84	5 -357	-, 10
5		Federscheibe	B 6 DIN 137	5 -384	-, 02
2		Dichtung für Blindflansch <u>oder</u>	320.01.060-0	2 -433	-, 07
1		Dichtung für Blindflansch, schmal	315.01.044-0	15 -405	-, 05
4		Zylinderschraube f. Blindflansch	M 5x18 DIN 84	5 -354	-, 05
4		Federscheibe f. Blindflansch	B 5 DIN 137	5 -383	-, 02
2		Blindflansch <u>oder</u>	320.01.011-1	2 -401	4, 60
1		Blindflansch, schmal	315.01.011-0	15 -406	2, 20
2		Sechskantschraube	M 6x22 DIN 933	15 -407	-, 05
2		Federscheibe	B 6 DIN 137	5 -384	-, 02
1		Dichtringdeckel	320.01.010-1	2 -402	8, 10
1		Dichtung f. Dichtringdeckel	320.01.012-0	2 -429	-, 05
4		Zylinderschraube	M 6x18 DIN 84	5 -355	-, 05
4		Federscheibe	B 6 DIN 137	5 -384	-, 02
1		Dichtung für Magnetträger	320.01.044-0	2 -430	-, 14
<u>Lüfter</u>					
1		Kühlgebläsegehäuse	320.14.002-4	6 - 26	46, 50
5		Sechskantschraube f. Kühlgebl. Geh.	M 6x20 DIN 933	5 -302	-, 05
7		Federscheibe	B 6 DIN 137	5 -384	-, 02
1		Kühlgebläsekappe	320.14.010-4	6 - 28	26, 50
2		Zyl. schraube f. Kühlgebl. kappe	M 6x30 DIN 84	5 -356	-, 05
2		Zylinderschraube " "	M 6x40 DIN 84	5 -425	-, 10
4		Federscheibe	B 6 DIN 137	5 -384	-, 02
1		Leitzunge mit Mutter	320.14.028-0	6 - 30	2, 75
2		Sechskantschraube	M 6x15 DIN 933	5 -301	-, 05
1		Schutzsieb, links	320.59.018-1	2 -403	1, 60
1		Schutzsieb, rechts	320.59.019-1	2 -404	2, 20
1		Schutzsieb, unten	320.59.020-1	2 -405	2, 40
<u>Verbindungssteile</u>					
1		Zwischenflansch mit Stiftschrauben	320.59.803-0	18 - 36	23, 60
3		Stiftschraube	M 8x25 DIN 835	5 -406	-, 15
7		Federscheibe	B 8 DIN 137	5 -385	-, 02
3		Sechskantmutter	M 8 DIN 934	5 -335	-, 05
3		Sechskantschraube	M 8x20 DIN 933	5 -309	-, 10

Stück	Teilbezeichnung	Best. - Nr.	Lager- Nr.	Preis DM p. Stück
	<u>Kurbelwelle, neue Ausführung</u>			
1	Kurbelwelle, neue Ausführung, vollst. mit konischem Wellenende	320.86.901-4	6 - 3	89,50
1	Kugellager (Magnetseite)	6304	5 - 238	4,60
1	Kugellager (Magnetseite)	6203	5 - 226	3,30
1	Scheibenfeder	4x5 JLO-Nr. 151.27	2 - 303	-,10
1	Federscheibe	B 14 DIN 137	5 - 388	-,02
1	Sechskantmutter	320.03.047-0	2 - 342	-,85
1	Federscheibe	320.03.034-0	2 - 340	-,05
1	Scheibenfeder	3x5 JLO-Nr. 151.27	2 - 306	-,10
1	Nocken	320.11.040-3	2 - 308	8,95
1	Federscheibe	B 10 DIN 137	5 - 386	-,02
1	Sechskantmutter	M 10x1,5 DIN 936	2 - 188	-,10
1	Kugellager (Antriebsseite)	6303	5 - 237	4,--
1	Distanzbuchse	340.03.025-0	2 - 301	2,10
1	Druckscheibe	320.03.032-0	2 - 305	-,50
1	Seeger-Sicherung	17x1 DIN 471	2 - 223	-,10
1	Federring	B 12 DIN 127	5 - 343	-,02
1	Sechskantmutter	M 12x1,5 DIN 936	15 - 410	-,10
1	Kolbenbolzenlager	114.70.002-0	2 - 321	1,90
	<u>Anwerfrolle, Lagerdeckel</u>			
1	Lagerdeckel mit Buchse	360.41.811-3	6 - 14	19,--
1	Dichtung für Lagerdeckel	360.41.254-0	2 - 423	-,14
1	Lagerbuchse 32 ϕ innen	360.41.005-1	2 - 335	1,85
1	Filzring	360.41.013-0	2 - 339	-,40
1	Verschlußdeckel	110.11.803-1	2 - 353	1,65
1	Sprengring	110.11.020-1	2 - 354	-,20
4	Federscheibe	B 6 DIN 137	5 - 384	-,02
4	Zylinderschraube	M 6x20 DIN 84	5 - 355	-,05
1	Anwerfrolle, neue Ausführung 95 ϕ	320.41.813-2	6 - 4	21,--
1	Anwerfseil	130.31.803-0	9 - 56	2,20
	<u>Teile für Kurbelwelle mit zylindrischem Wellenende</u>			
1	x Umbausatz f. Kurbelwelle, alte Ausf. (umfaßt: Kurbelwelle, Anwerfrolle, Lagerdeckel, Zwischenring f. Magnet- träger, Kleinteile)	320.86.910-2	6 - 7	siehe x
1	Nocken für Kurbelwelle	320.11.040-1	2 - 307	9,--
1	Federring	B 8 DIN 127	5 - 341	-,02
1	Halsmutter	320.03.009-1	2 - 326	-,80
1	Lagerdeckel, vollst.	360.41.811-3	6 - 18	19,--
1	Buchse f. Lagerdeckel 25 ϕ innen	320.41.005-0	2 - 302	7,50
1	Filzring	25 DIN 5419	2 - 334	-,25
1	Anwerfrolle f. Kurbelwelle 80 ϕ	320.41.014-0	6 - 8	10,75
	Zwischenring f. Magnetträger	360.50.068-0	2 - 485	8,40

x Dieser Umbausatz wird als Ersatz für Kurbelwelle mit zylindrischem Wellenende geliefert.

Preis: Siehe Kurbelwelle, neue Ausführung, Anwerfrolle und Lagerdeckel

Bild-Nr.	Stück	Teilbezeichnung	Best. - Nr.	Lager-Nr.	Preis DM p. Stück
<u>Schwungscheibe</u>					
1		Schwungscheibe	320.13.801-1/2	6 - 2	44,50
1		Schaufelkranz	320.14.018-10	6 - 6	14,50
4		Zylinderschraube	M 5x20 DIN 84	5 -354	-,05
4		Federring	B 5 DIN 127	5 -417	-,02
4		Senkschraube	M 5x12 DIN 63	2 -265	-,05
4		Fächerscheibe	V 5,3 DIN 6798	2 -266	-,02
<u>Elektrische Anlage</u>					
1		Schwungrad-LichtMagnet	320.11.802-1	6 - 1	75,--
1		Ankerplatte, vollst. mit Licht	320.11.806-1	6 - 37	34,50
1		Ringmagnet (für Licht)	320.11.805-1	9 - 68	43,70
1		Schwungradmagnetzunder, vollst. ohne Licht	320.11.801-1	6 - 47	63,30
1		Ankerplatte, vollst. ohne Licht	320.11.804-0	6 - 43	32,40
1		Ringmagnet (ohne Licht)	320.11.803-1	2 -253	34,--
1		Zündspule	ULZ 190/8z	2 -343	14,50
1		Kondensator	LMKO 1z 2z	2 -282	1,70
1		Kontaktwinkel	LMKT 4z 1z	2 -311	-,75
1		Unterbrecherhebel	AZUH 1z 3 z	2 -312	1,35
1		Lichtspule 17 W	ULZ 191/14z	2 -344	4,95
1		Lichtanschluß	126.11.809-1	2 -315	1,70
2		Kabelschuh	103.11.062-1	2 -314	-,18
1		Anschluß für Kurzschlukabel	320.11.809-1	2 -310	1,30
1		Schmierfilz	WDO 21z 21z	2 -345	-,40
1		Zündkabel	7 ϕ	17 - 64	-,55
		Zündkabel p. m. 1,30	7 ϕ	17 - 55	1,30
1		Zündkerze	M 145 T 1	6 - 16	3,--
1		Zündkerze	M 175 T 1	6 - 20	3,--
1		Regenschutzkappe	115.11.011-0	2 -348	-,75
2		Zylinderschraube	M 5x12 DIN 84	5 -352	-,05
2		Federscheibe	B 5 DIN 127	5 -383	-,02
1		Anschlußschützer (Gummipfeife)	114.11.008-0	2 -313	-,50
<u>Magnetträger</u>					
1		Magnetträger für Kurbelwelle mit konischem Wellenende	320.11.024-4	6 - 10	41,--
1		Magnetträger für Kurbelwelle mit zylindrischem Wellenende	320.11.024-2	9 - 67	41,--
5		Sechskantschraube	M 6x20 DIN 933	5 -302	-,05
5		Federscheibe	B 6 DIN 137	5 -384	-,02
1		Gummitülle	360.11.185-0	2 -332	-,12
1		Gummidichtung	360.11.188-0	2 -333	-,10
3		Gummistopfen	126.11.050-0	2 -331	-,07
1		Dichtstopfen	470.11.018-0	2 -438	-,12

MOTOR L 125

Bild-Nr.	Stück	Teilbezeichnung	Best.-Nr.	Lager-Nr.	Preis DM p. Stück
		<u>Kolben</u>			
1		Kolben, vollst. mit:	330.05.900-0	6 - 34	25,40
2		Kerbstift	2,5x8 DIN 1473	2 -320	-,10
2		Kolbenring	54x2,5 JLO-Nr. 246.25	2 -319	1,40
1		Kolbenbolzen	114.05.010-1	2 -316	2,30
2		Sicherungsring	114.05.011-2	15 -415	-,12
		<u>Übermaßkolben</u>			
1		Kolben, vollst. \varnothing 54,5 mm	330.05.950-1	6 - 38	25,40
1		Kolben, vollst. \varnothing 55,0 mm	330.05.960-1	6 - 42	25,40
1		Kolben, vollst. \varnothing 55,5 mm	330.05.970-1	6 - 46	25,40
2		Kolbenring	54,5x2,5 JLO-Nr. 246.25	2 -324	1,40
2		Kolbenring	55,0x2,5 JLO-Nr. 246.25	2 -323	1,40
2		Kolbenring	55,5x2,5 JLO-Nr. 246.25	2 -322	1,40
		<u>Zylinder</u>			
1		xZylinder ohne Kolben, vollst. mit:	330.07.801-1	3 - 2	69,--
4		Stiftschraube	M 8x40 DIN 939	5 -403	-,20
2		Stiftschraube	M 8x15 DIN 939	15 -422	-,10
2		Stiftschraube	M 6x18 DIN 939	2 -479	-,10
1		Zylinderkopf	330.07.011-4	6 - 27	23,--
1		Dichtung für Zylinderkopf	330.07.010-0	2 -425	1,20
2		Langmutter	972-2-3	15 -317	-,40
6		Sechskantmutter	M 8 DIN 934	5 -335	-,05
8		Federscheibe	B 8 DIN 137	5 -385	-,02
1		Vergaserstutzen	320.07.804-1	2 -341	5,90
1		Zischhahn	133.07.042-0	2 -329	5,--
1		Knopf für Zischhahn	103.07.141-1	2 -330	-,30
1		Dichtring	C 10x14 DIN 7603	2 -249	-,06
1		Dichtung für Auspuff	320.07.043-0	2 -426	-,55
1		Dichtung für Zylinderfuß	320.07.044-1	2 -427	-,35
1		Dichtung für Vergaserstutzen	320.07.027-1	2 -422	-,20
2		Federscheibe	B 6 DIN 137	5 -384	-,02
2		Sechskantmutter	M 6 DIN 934	5 -333	-,05
		Satz Dichtungen f. Motor L 125		9 - 8	3,--
		Austausch-Zylinder mit Kolben für Motor L 125		3 - 6	42,--

x Wir empfehlen, Zylinder nur mit Kolben im Austausch zu beziehen.

Die Gewährung des Austauschpreises setzt voraus, daß der ausgetauschte Zylinder bruch- und rißfrei zurückgeliefert wird.

Bild-Nr.	Stück	Teilbezeichnung	Best. - Nr.	Lager-Nr.	Preis DM p. Stück
		<u>Auspuff</u>			
1		Auspufftopf	315.29.801-0	3 - 46	33,-
1		Auspuffdichtung	320.07.043-0	2 - 426	-,55
2		Federring	B 8 DIN 127	5 - 341	-,02
2		Sechskantmutter	M 8 DIN 934	5 - 335	-,05
		<u>Tank</u>			
1		Tank	320.21.801-0	3 - 21	50,45
		Gummiplatte für Tank	320.21.005-0	2 - 336	-,07
2		Augenschraube	360.21.018-0	2 - 338	-,70
2		Federscheibe	B 6 DIN 137	5 - 384	-,02
2		Sechskantschraube	M 8x15 DIN 933	5 - 308	-,10
2		Federscheibe	B 8 DIN 137	5 - 385	-,02
1		Einfüllsieb 38x50	172.21.015-0	17 - 46	1,80
1		Tankdeckel	940-3-3	17 - 47	1,80
1		Dichtung für Tankdeckel	K 60	10 - 419	-,40
		<u>Benzinhahn</u>			
1		Dichtung	315.21.011-0	2 - 419	-,12
1		Benzinhahn	320.21.815-0	6 - 64	7,70
1		Benzinleitung 30 cm	5x9	15 - 322	-,55
		Benzinleitung p. m.	5x9	4 - 435	1,30
1		Überwurfmutter f. Wassersack	(320.21.815-0)	2 - 411	-,80
1		Wassersack	(320.21.815-0)	2 - 410	1,20
1		Gummidichtung für Wassersack	(18x24x3)	2 - 415	-,30
1		Sieb für Benzinhahn	(320.21.815-0)	2 - 412	1,40
1		Korkdichtung	(320.21.815-0)	2 - 413	-,30
1		Küken	(320.21.815-0)	2 - 416	-,50
1		Federscheibe	(320.21.815-0)	2 - 418	-,05
1		Sicherungsscheibe	(320.21.815-0)	2 - 421	-,15
1		Mutter für Benzinhahn	(320.21.815-0)	2 - 420	-,30
		<u>Spezialwerkzeug</u>			
		Abzieher für Kurbelgehäuse L125 und Kupplungsglocke	360.41.808-0	14 - 54	Preisangabe nach
		Einstellehre für Zündzeitpunkt	114.31.822-0	14 - 50	
		Abzieher für Anwerfrolle L 125 und Fliehkraftkupplung	E 996	14 - 42	Anfrage!
		Abzieher für Schwungscheibe L 125	444.31.812-0	14 - 38	
		Kugellagerabzieher m. Spannring	444.31.807-0/065-0	14 - 43	
		Halbschalenpaar f. Lager 6304	444.31.068-0	14 - 60	
		Halbschalenpaar f. Lager 6203	444.31.069-0	14 - 47	
		Halbschalenpaar f. Lager 6303	444.31.067-0	14 - 55	

Seitenschwimmervergaser

Bild-Nr.	Stück	Teilbezeichnung	Best. - Nr.	Lager-Nr.	Preis DM p. Stück
	x	Bing-Vergaser	1/17/303	6 - 36	24,50
	x	Vergaser-Gehäuse	1/17/303	6 - 32	10,40
		Dichtung	65-540	4 -366	-,10
		Schwimmergehäuse-Deckel	32-265	4 -317	3,20
		Schwimmer	35-060	4 -316	1,--
		Schwimmernadel 63 lg.	47-150	4 -332	-,30
		Tupfer	48-940	4 -333	-,60
		Tupferfeder	60-048	4 -334	-,10
		Splint	49-030	4 -335	-,05
		Dichtung	65-171	4 -325	-,10
		Schlauchschwenkanschuß	34-040-101	4 -320	1,75
		Hutmutter	42-030	4 -319	-,65
		Befestigungsschraube	40-518	4 -302	-,20
		Isolierbuchse	66-125	4 -375	-,60
		Gasschieber	22-230	4 -303	1,60
		Klemmfeder	61-235	4 -305	-,10
		Düsennadel	46-101	4 -322	-,70
		Schieberfeder	60-340	4 -308	-,20
		Deckelverschraubung	21-125	4 -306	-,70
		Mutter	42-605	15 -207	-,05
		Stellschraube	50-050	15 -213	-,35
		Führungsschraube	40-409	4 -326	-,20
		Klemmschraube	40-614	4 -327	-,45
		Luftregulierschraube	50-015	4 -331	-,35
		Mutter	42-702	4 -330	-,10
		Dichtung	55-102	4 -337	-,10
		Schraube	40-705	4 -338	-,25
		Stellschraube	40-410	4 -329	-,20
		Mutter	42-403	4 -328	-,05
		Nadeldüse Nr. 260	45 -051	4 -321	-,50
		Dichtung	65-163	4 -309	-,10
		Düsenstock	50-180	4 -336	1,40
	x	Düse 75	44-031	4 -310	-,45
		Düse 80	44-031	4 -311	-,45
		Düse 85	44-031	4 -312	-,45
		Düse 90	44-031	4 -313	-,45
		Düse 95	44 -031	4 -314	-,45
		Düse 100	44-031	4 -315	-,45
		Leerlaufdüse	44-031	4 -301	-,45

x Bei Bestellung von Vergasern, Vergasergehäusen und Düsen bitte immer die eingeschlagene Bestellnummer angeben!



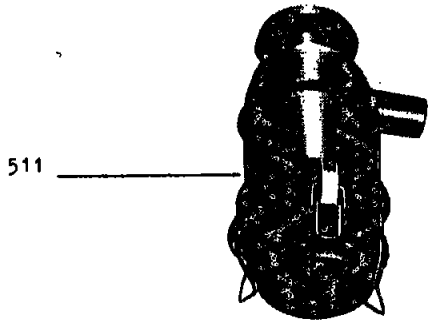

511



512

513

514

516

515

517

518

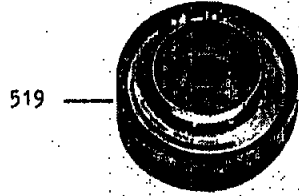

519

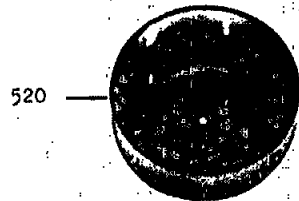

520

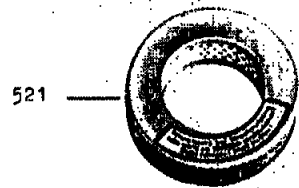

521



522



522

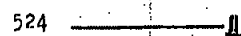

524



523

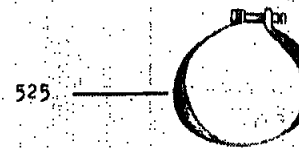

525



530

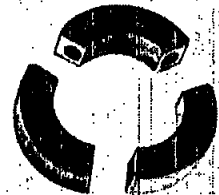

531



532

533



535

534



501



502



503



504



505

LUFTFILTER - MOTORZUBEHÖR L 101 u. 125 K

Bild-Nr.	Stück	Teilbezeichnung	Best. - Nr.	Lager-Nr.	Preis DM p. Stück
511	1	Ölbadluftfilter LOZ	0, 7-205	11 - 15	23, --
512	1	Luftfilterhalter	5. 1-742	11 - 14	3, 40
o. Abb.	1	Sechskantschraube	M 6x25 DIN 933	5 -303	-, 05
o. Abb.	1	Federring	B 6 DIN 127	5 -340	-, 02
o. Abb.	1	Sechskantmutter	M 6 DIN 934	5 -333	-, 05
513	1	Langmutter	972-2-3	15 -317	-, 50
o. Abb.		Öltopf für Filter	LOZ 0, 7-205-5	11 - 16	7, 50
514	4	Splintschloß	5 mm	7 -313	-, 10
515	4	Schlauchbinderband	5x300	7 -314	-, 05
516	1	Gummikrümmen (halb)	5. 1-778-1	11 - 19	2, 50
517	1	Rohrstück 70 mm lang	28x2	5 -472	-, 70
518	1	Gummikrümmen	972-6a	17 - 26	3, --
519	1	Micronic-Filter, kpl.	Mic. -2, 5	11- 28	15, --
520	1	Filterhaube	LP 412	11 - 32	1, 70
521	1	Micronic-Filterpatrone	EL 412	3 - 48	7, --
522	2	Filzring	F 3600-1-3-2	7 -312	-, 60
523	1	Filterträger für Micronic	Mic 2. 5-10	11 - 31	5, 10
524	1	Linsensenkschraube	M 5x12 DIN 91	7 -316	-, 10
525	1	Spannschelle	4392	4 -385	-, 90
o. Abb.	1	Spannschraube	5072	4 -414	-, 40
501	1	Gashebel	14a R 25 ch	7 -303	3, 75
502	1	Bananenstecker mit Steckdose		7 -304	-, 15
503	1	Stecker	5. 1-806-19a	7 -306	1, 75
504	1	Steckdose	VM/DF/2/1	7 -305	3, 30
o. Abb.	2	Zylinderschraube	M 5x15 DIN 84	5 -353	-, 05
o. Abb.	2	Federring	B 5 DIN 127	5 -417	-, 02
o. Abb.	2	Sechskantmutter	M 5 DIN 934	5 -332	-, 05
505	1	Kurzschlußknopf	AK 102	6 - 52	3, --

Fliehkraftkupplungen

530	1	Fliehkraftkupplung für L 75	C 03-25S-203	8 - 23	32, 50
530	1	Fliehkraftkupplung für L 101	C 04-25S-204	8 - 39	32, 50
531	3	Kupplungsbacke	o3. 254. 801	8 - 54	7, --
532	1	Kupplungsnahe für L 101	04. 204. 701	8 - 57	9, 50
532	1	Kupplungsnahe für L 75	03-203	8 - 46	9, 50
533	3	Kupplungsfeder, verstärkt	03-701-1c	7 - 337	-, 50
534	3	Spannstift	3y16 DIN 1481	7 -329	-, 20
534	3	Spannstift	3x24 DIN 1481	7 -340	-, 20
535	3	Fixierhülsen	13x26 SN 12	7 -338	-, 60
o. Abb.		Abzieher für Fliehkraftkupplungen	444. 31. 813-0	14 - 42	5, --

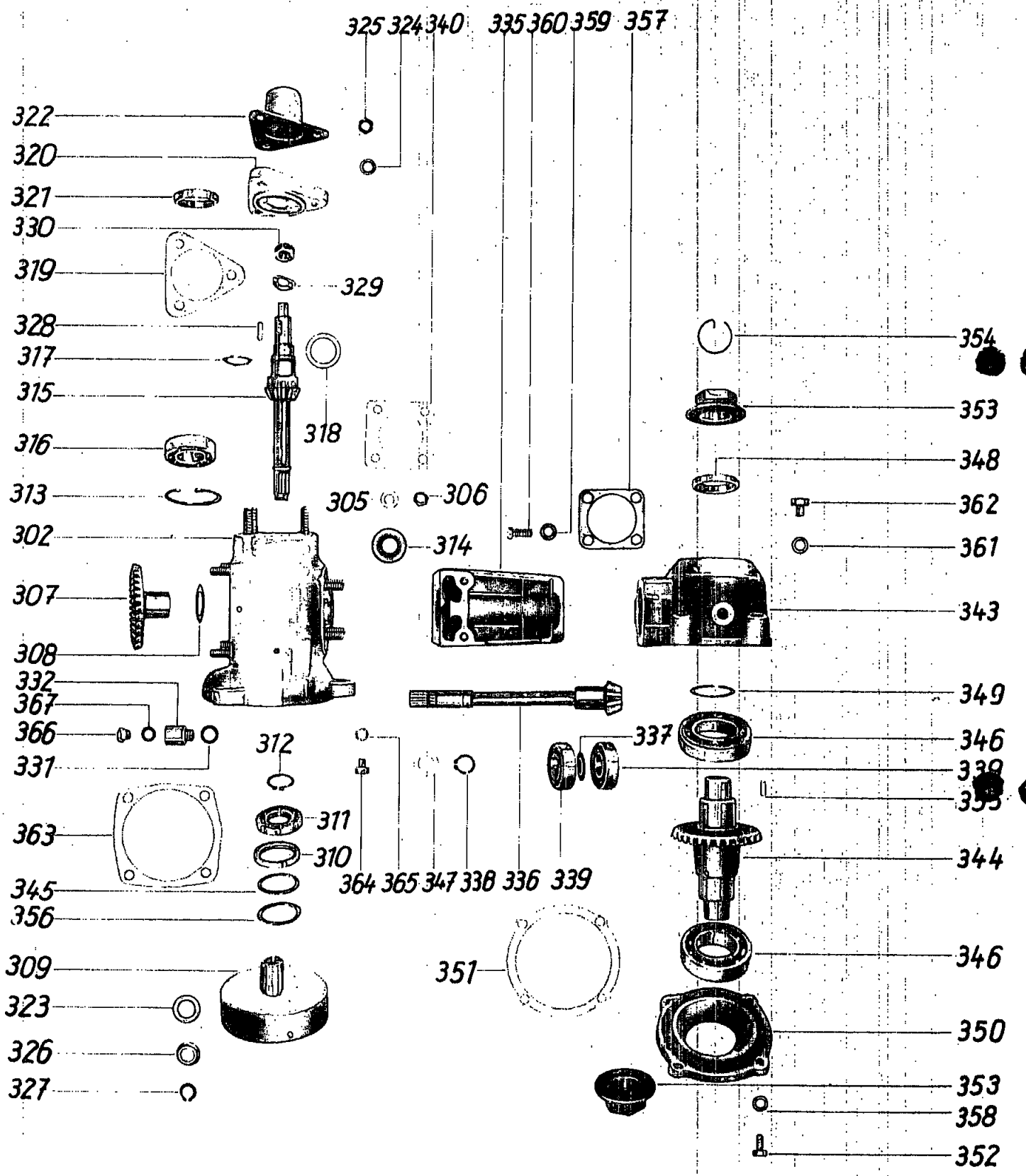

OBERES GETRIEBE OHNE RÜCKWÄRTSGANG

Bild-Nr.	Stück	Teilbezeichnung	Best. - Nr.	Lager-Nr.	Preis DM p. Stück
o. Abb. 1		Führungssäule, normal	5. 4-772a	14 - 11	22, 20
363	1	Abdichtung für Führungssäule	403. 35. 346-2	2 -233	-, 15
302	1	oberes Kegelradgehäuse, vollst. mit Stiftschrauben	403. 35. 840-2	1 - 1	74, --
o. Abb. 1		Buchse f. ober. Kegelradgehäuse	403. 35. 209-0	8 - 24	7, 50
o. Abb. 4		Stiftschraube f. Zwischenstück	M 8x18 DIN 835	5 -404	-, 15
o. Abb. 4		Zylinderschrauben mit Innensechsk.	M 10x25 DIN 6912	10 -326	-, 30
o. Abb. 4		Fächerscheibe	A 10, 5 DIN 6798	15 -430	-, 20
o. Abb. 4		Stiftschraube	M 8x20 DIN 835	5 -405	-, 15
o. Abb. 3		Stiftschraube	M 8x25 DIN 835	5 -406	-, 15
324	7	Federring	B 8 DIN 127	5 -341	-, 02
324	4	Federscheibe	B 8 DIN 137	5 -385	-, 02
305	11	Sechskantmutter	M 8 DIN 934	5 -335	-, 05
307	1	Kegelrad Z = 35	403. 35. 624-0	8 - 2	42, --
308		Ausgleichscheibe	403. 35. 225-0	2 -220	-, 15
309	1	Kupplungsglocke	403. 35. 729-3	8 - 14	28, 50
356	1	Ausgleichscheibe	403. 35. 687-0	2 -221	-, 15
345	1	Ausgleichscheibe	403. 35. 675-1	2 -217	-, 12
310	1	Radialdichtring f. Kupplungsglocke	A 35x47x7 DIN 6503	8 - 43	2, --
311	1	Kugellager für Kupplungsglocke	16005 DIN 625	5 -204	4, 50
312	1	Seegersicherung	25x1, 2 DIN 471	2 -246	-, 20
313	1	Seegersicherung	52x2 DIN 472	2 -247	-, 60
314	1	Radialdicht ring f. Zwischenstück	17x35x10	8 - 52	2, --
315	1	obere Kegelradwelle	403. 35. 737-1	8 - 7	39, 20
316	1	Kugellager	6205 DIN 625	5 -228	4, 50
317	1	Seegersicherung L	A 25x1, 2 L DIN 471	2 -245	-, 20
318		Ausgleichscheibe	115. 03. 026-2	2 -208	-, 25
319	1	Dichtung für Kegelradgehäuse	403. 35. 741-0	2 -232	-, 07
320	1	Deckel für Kegelradgehäuse	403. 35. 742-0	8 - 18	6, 85
321	1	Radialdichtring für Deckel	A 20x30x7 DIN 6503	5 -249	2, --
322	1	Kappe	403. 35. 745-0	8 - 28	2, 45
323	1	Rundschnurring	413. 35. 078-0	10 -320	-, 35
323	1	Gummischeibe für Kupplungsglocke für Normalgetriebe	13x26x3 f. alte Ausföhr. 2	-227	-, 20
323	1	Gummischeibe für Kupplungsglocke für Normalgetriebe	13x22x3 f. neue Ausföhr. 2	-229	-, 20
326	1	Zwischenring	403. 35. 754-0	10 -308	-, 70
327	1	Seegersicherung	14x1 DIN 471	2 -244	-, 10
328	1	Paßfeder	A 5x5x18 DIN 6885	2 -243	-, 20
329	1	Federscheibe	B 12 DIN 137	5 -387	-, 02

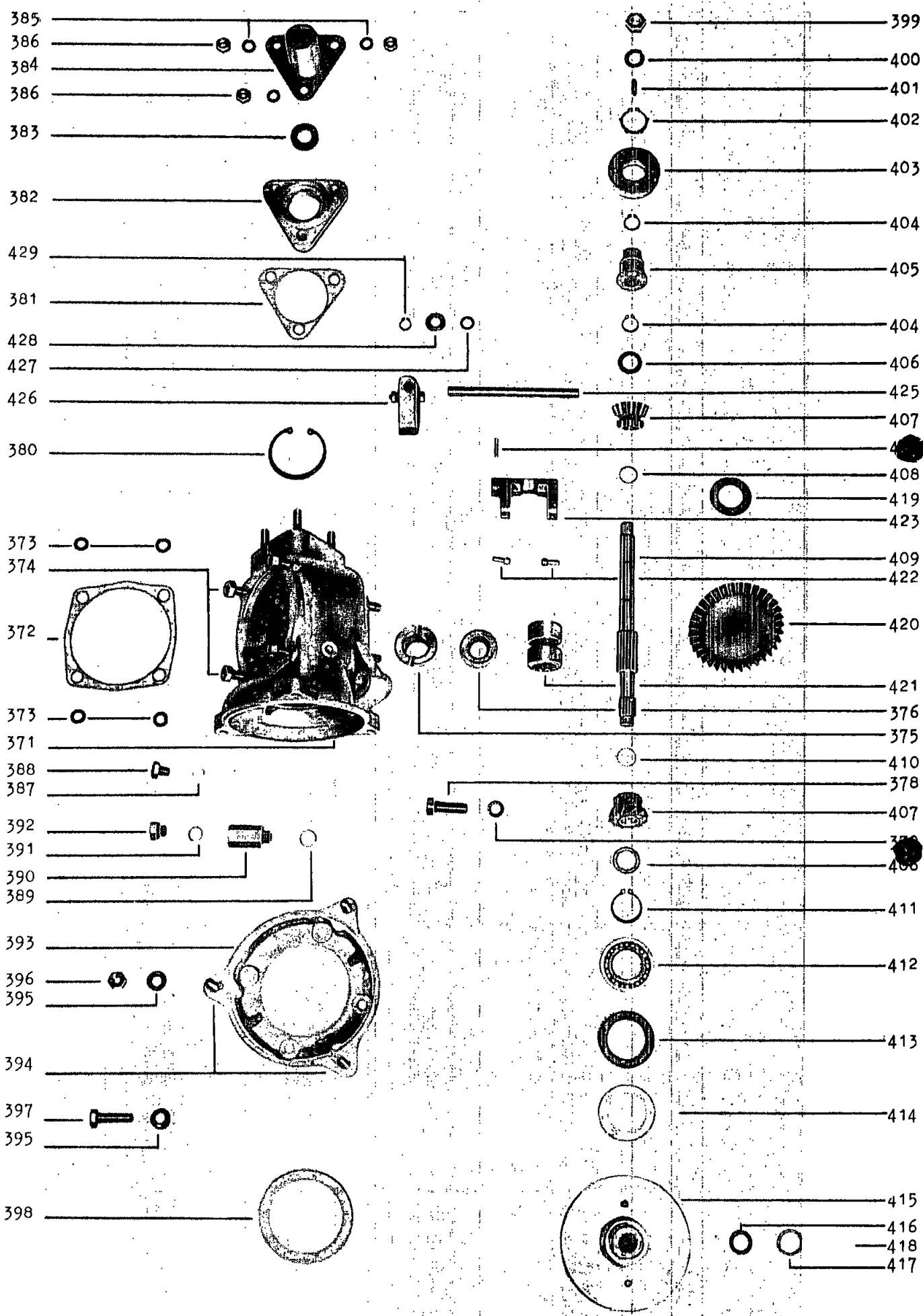

OBERES GETRIEBE MIT RÜCKWÄRTSGANG

I

Bild-Nr.	Stück	Teilbezeichnung	Best. - Nr.	Lager-Nr.	Preis DM p. Stück
o. Abb.	1	Führungssäule für Rückw. -Gang	5. 4-907	1 - 23	39,75
471	1	oberes Kegelradgehäuse m. Buchse, vollst.	413.35.801-0	1 - 5	78,--
372	1	Abil-Dichtung für Führungssäule	403.35.346-2	2 -233	-,15
373	4	Federring	B 8 DIN 127	5 -341	-,02
374	4	Sechskantschraube	M 8x25 DIN 933	5 -310	-,10
375	1	Buchse für oberes Kegelradgehäuse	403.35.209-0	8 - 24	7,50
376	1	Radialdichtring	17x35x10	5 -247	2,--
o. Abb.	4	Stiftschraube	M 8x18 DIN 835	5 -404	-,15
378		Zylinderschraube mit Innensechskant	M 10x25 DIN 6912	10 -326	-,30
379	4	Zahnscheibe	J 10 DIN 6798	15 -430	-,05
380	1	Seegersicherung	52x2 DIN 472	2 -247	-,60
381	1	Dichtung für Gehäuse	403.35.741-0	2 -232	-,06
382	1	Deckel für Gehäuse	403.35.742-0	8 - 17	7,85
383	1	Radialdichtring	20x30x7 DIN 6503	5 -249	2,--
384	1	Kappe	403.35.745-0	8 - 28	3,45
385	3	Federring	B 8 DIN 127	5 -341	-,02
386	3	Sechskantmutter	M 8 DIN 934	5 -335	-,05
387	1	Dichtring	C 8x12 DIN 7603	2 -212	-,05
388	1	Kontrollschraube	M 8x10 DIN 933	2 -250	-,20
389	1	Dichtring	C 12x16 DIN 7603	2 -206	-,10
390	1	Zwischenstück f. Öleinfüllschraube	403.35.760-1	10 -325	2,55
391	1	Dichtring	C 10x14 DIN 7603	2 -249	-,10
392	1	Verschlussschraube	10x1 DIN 7604	2 -251	-,30
393	1	Zwischenflansch, vollst.	320.59.803-0	18 - 36	23,60
394	3	Stiftschraube	M 8x25 DIN 835	5 -406	-,15
395	7	Wellenscheibe	B 8 DIN 137	5 -385	-,02
396	3	Sechskantmutter	M 8 DIN 934	5 -335	-,05
397	4	Sechskantschraube	M 8x20 DIN 933	5 -309	-,10
398	1	Ausgleichring	315.59.002-0	10 -328	4,95
399	1	Sechskantmutter	M 12 DIN 934	5 -337	-,10
o. Abb.	1	Gummischeibe	11x26x3	2 -225	-,20

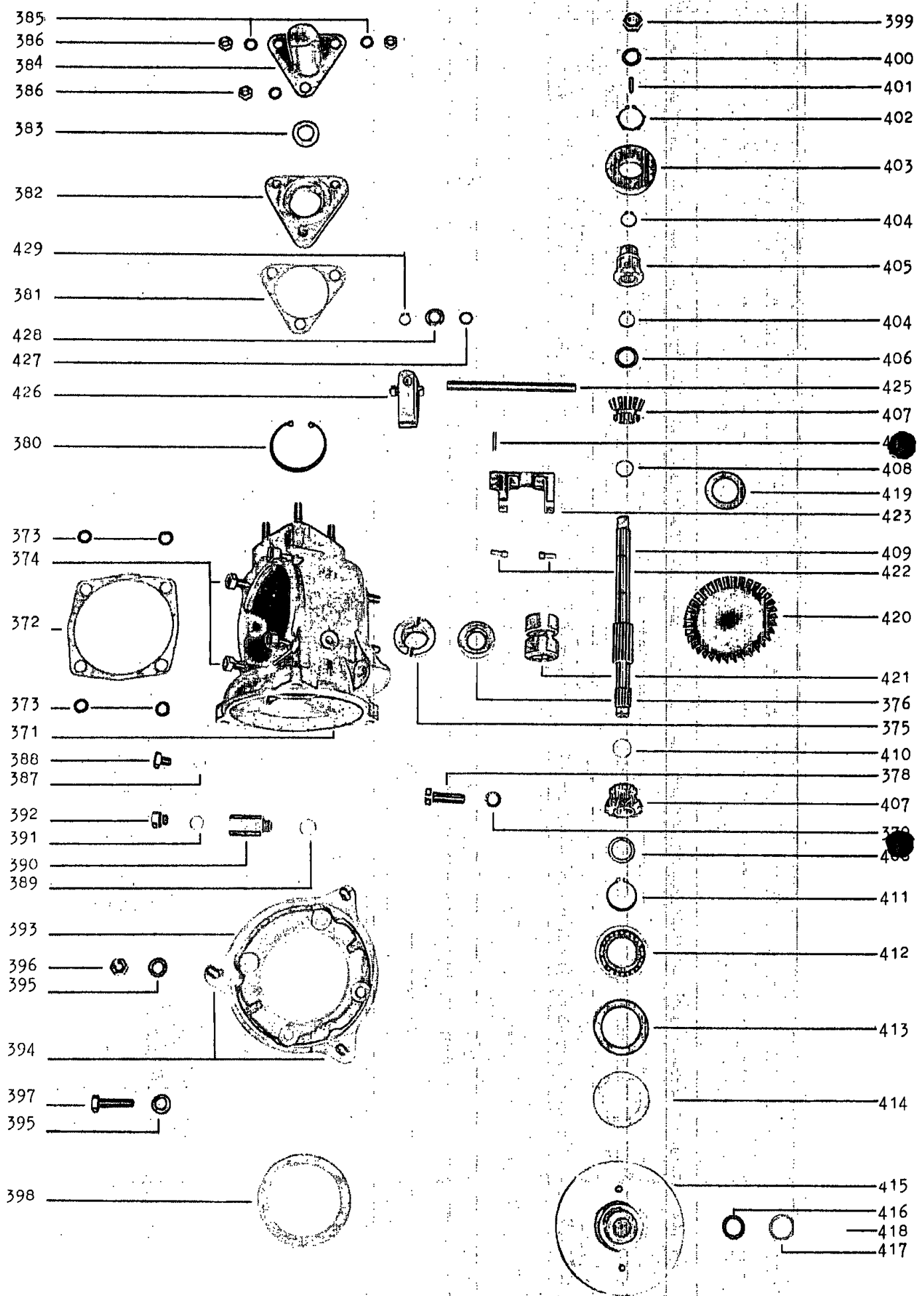

OBERES GETRIEBE MIT RÜCKWÄRTSGANG

II

Bild-Nr.	Stück	Teilbezeichnung	Best. - Nr.	Lager-Nr.	Preis p. Stück	DM
400	1	Federring	B 12 DIN 127	5 -343	-	,02
401	1	Paßfeder	5x5x18 DIN 6885	2 -243	-	,20
402	1	Seeger-L-Sicherung	25x1,2 L	2 -245	-	,20
403	1	Kugellager	6205 DIN 625	5 -228	4,50	
404	2	Seegersicherung	15x1 DIN 471	2 -234	-	,10
405	1	Füllbüchse	413.35.055-0	10 -413	7,50	
406	1	Anlaufscheibe	413.35.042-0	10 -311	-	,80
407	2	Kegelrad	413-35-044-0	10 -410	23,10	
408	2	Anlaufring	413.35.046-0	10 -312	-	,85
409	1	obere Kegelradwelle	413.35.043-0	8 - 11	22,50	
410	1	Ausgleichscheibe	149.35.043-0	10 -322	-	,08
411	1	Seegersicherung	25x1,2 DIN 471	2 -246	-	,20
412	1	Kugellager	16005 DIN 625	5 -204	4,50	
413	1	Radialdichtring	35x47x7	8 - 43	2,--	
414	2	Ausgleichscheibe	403.35.679-0	2 -210	-	,12
415	1	Kupplungsglocke	413.35.034-1	8 - 18	28,50	
416	1	Rundschnurring	413.35.078-0	10 -320	-	,45
417	1	Scheibe	413.35.036-0	10 -310	-	,55
418	1	Seegersicherung	13x1 DIN 471	2 -252	-	,10
419	2	Ausgleichscheibe	403.35.225-0	2 -220	-	,20
420	1	Kegelrad Z= 35	403.35.624-0	8 - 2	42,--	
421	1	Schaltstück	413.35.047-0	10 -404	16,50	
422	2	Gleitzapfen	413.35.052-0	10 -315	-	,85
423	1	Schaltgabel	413.35.051-0	8 - 8	8,80	
424	1	Spannstift	4x20 DIN 1481	10 -316	-	,20
425	1	Schaltwelle	413.35.050-0	10 -309	3,95	
426	1	Klemmstück, vollst.	413.35.805-0	10 -317	3,45	
o. Abb.	1	Sechskantschraube	M 6x30 DIN 931	5 -304	-	,05
o. Abb.	1	Sechskantmutter	M 6 DIN 934	5 -333	-	,05
o. Abb.	1	Federring	B 6 DIN 127	5 -340	-	,02
427	1	Rundschnurring	413.35.079-0	10 -314	-	,70
428	1	Scheibe	10 DIN 125	5 -376	-	,05
429	1	Seegersicherung	10 DIN 471	10 -323	-	,05

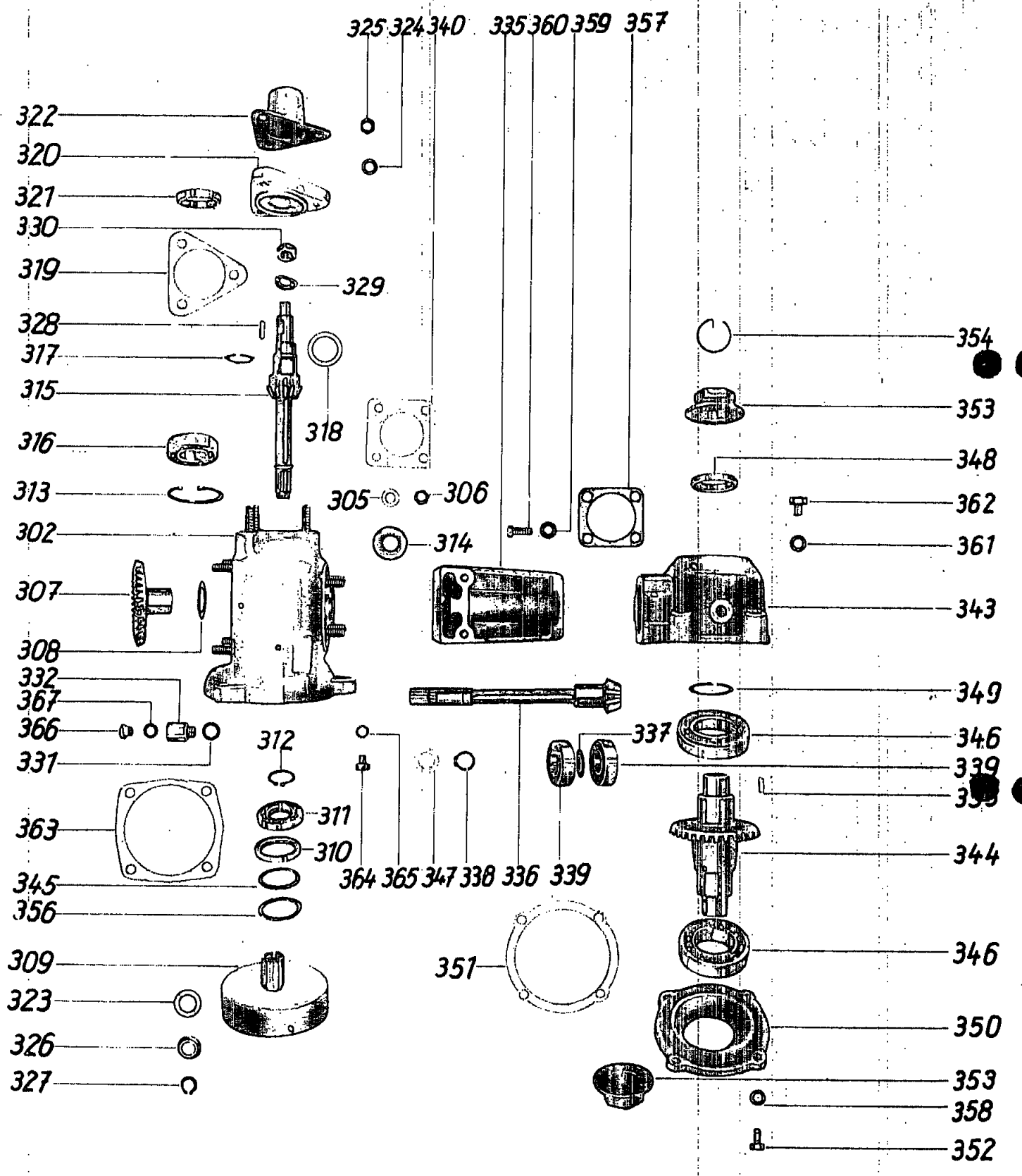

UNTERES GETRIEBE MIT ZWISCHENSTÜCK

Bild-Nr.	Stück	Teilbezeichnung	Best. - Nr.	Lager-Nr.	Preis DM p. Stück
335	1	Zwischenstück	403.35.657-0	8 - 13	29, --
336	1	Kegelradwelle	403.35.658-0	8 - 12	39,50
337	1	Scheibe	403.35.659-0	2 -213	-,30
338	1	Seegersicherung	17 DIN 471	2 -223	-,10
339	2	Kugellager	6204 DIN 625 C 3	5 -227	4,40
340	1	Dichtung	403.35.298-0	10 -302	-,10
343	1	unteres Kegelradgehäuse	403.35.669-0	1 - 3	53,75
344	1	untere Kegelradwelle	403.35.674-0	1 - 2	89,50
345	3	Ausgleichscheibe	403.35.675-1	2 -217	-,15
346	2	Kugellager	6207 DIN 625 C 3	5 -230	7,90
347	1	Distanzscheibe	403.35.677-0	2 -211	-,35
348	2	Radialdichtring	A 35x47x7 DIN 6504	8 - 43	2, --
349	1	Ausgleichscheibe	403.35.679-0	2 -210	-,15
349		Ausgleichscheibe 35x45x0,5	403.35.687-0	2 -221	-,15
349		Ausgleichscheibe 0,1 mm	403.35.675-1	2 -217	-,12
350	1	Deckel für Kegelradgehäuse	403.35.681-0	8 - 4	19,70
351	1	Dichtung	403.35.319-0	10 -304	-,08
352	4	Zylinderschraube	M 8x20 DIN 84	5 -359	-,10
353	2	Messerträger	403.35.684-0	8 - 10	13,30
354	2	Hakensprengtring	31 DIN 70951	2 -209	-,20
355	2	Paßfeder 6x6x18	403.35.686-0	2 -207	-,35
356	1	Ausgleichscheibe	403.35.687-0	2 -221	-,15
357	1	Dichtung	403.35.688-0	10 -303	-,12
358	4	Dichtring	C 8x12 DIN 7603	2 -212	-,05
359	4	Federring	B 8 DIN 127	5 -341	-,02
360	4	Sechskantschraube oder	M 8x25 DIN 931	5 -310	-,10
o. Abb.	4	Zylinderschraube mit Innensechsk.	M 10x30 DIN 6912	10 -329	-,30
361	1	Dichtring	B 12x16 DIN 7603	2 -206	-,10
362	1	Verschlussschraube	AM 12x1,5 DIN 7604	2 -203	-,30

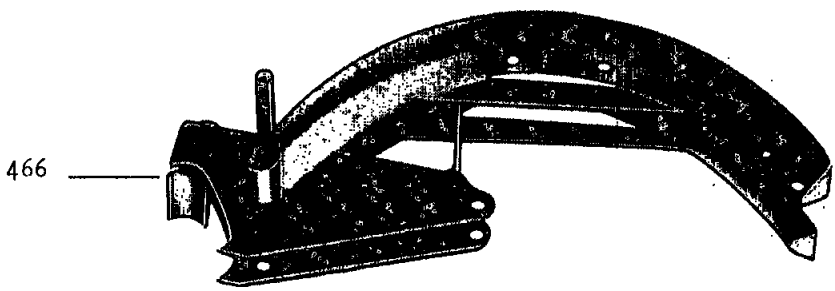

466



489

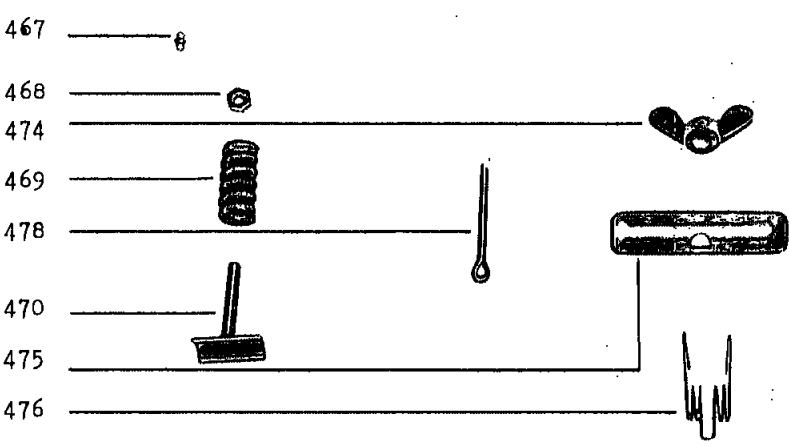

467

468

474

469

478

470

475

476

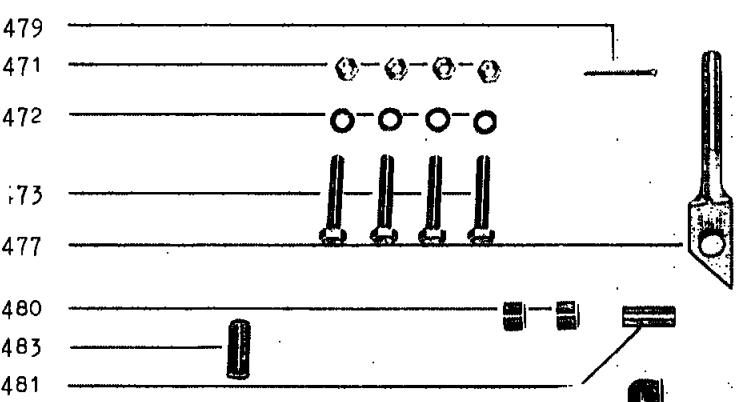

479

471

472

473

477

480

483

481

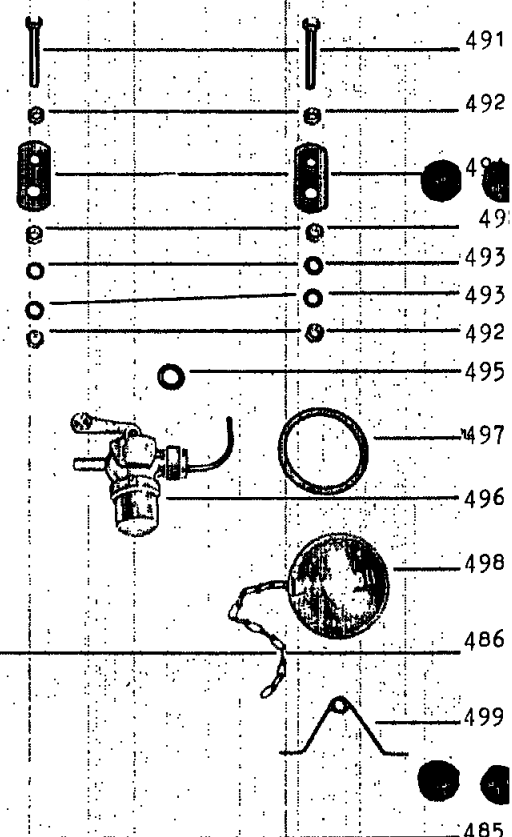

491

492

494

493

493

492

495

497

496

498

486

499

485

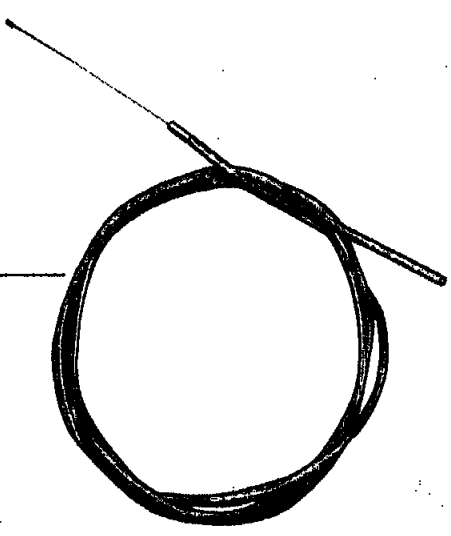

482

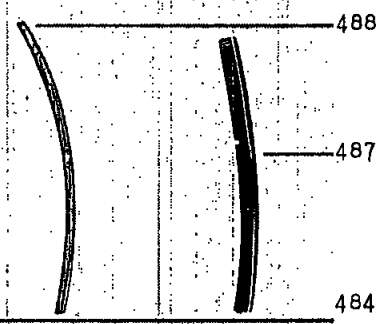
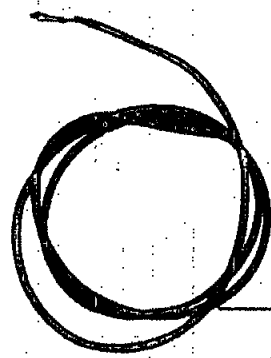

488

487

484

TRAGEBOGEN, BOWDENZUG, MOTORZUBEHÖR

Bild-Nr.	Stück	Teilbezeichnung	Best. - Nr.	Lager-Nr.	Preis DM p. Stück
466	1	Tragebogen, kpl. mit Puffer und Feder	5.5-773	1 - 22	29, --
467	1	Schmiernippel	M 8x1, 25 DIN 4402	12 -210	-, 30
468	1	Sechskantmutter	M 8 DIN 934 SW 12	5 -334	-, 05
469	1	Pufferfeder	5.4-773-13-3	12 -208	2, 10
470	1	Puffer	5.4-773-13	12 -209	-, 95
471	4	Sechskantmutter	M 8 DIN 934 SW 12	5 -334	-, 05
472	4	Federring	B 8 DIN 127	5 -341	-, 02
473	4	Sechskantschraube	M 8x45 DIN 931	5 -312	-, 10
474	1	Flügelmutter	M 12 DIN 315	12 -211	-, 30
475	1	Spannbrücke	5.5-773-10	12 -212	1, 50
476	1	Spannerbolzenfeder	5.5-773-14	12 -216	-, 50
477	1	Spannerbolzen	5.5-773-9	12 -215	1, 80
478	1	Splint	6 DIN 94	5 -490	-, 06
479	1	Splint	3 DIN 94	5 -487	-, 03
480	2	Distanzrohr, kurz	5.5-773-11	12 -213	-, 20
481	1	Distanzrohr, lang	5.5-773-12	12 -214	-, 30
482	1	Bowdenzug, kpl.	1695 mm	11 - 35	1, 70
o. Abb.	1	Seil mit Nippel	A 1x1695 DIN 71987	11 - 36	-, 70
o. Abb.	1	Bowdenzughülle	B 3x1590 DIN 71987	11 - 39	1, --
o. Abb.	1	Lötnippel	C 2, 3 DIN 71988	7 -318	-, 15
o. Abb.	1	Abschlußhülse	C 3 DIN 71987	7 -315	-, 05
483	1	Regenschutzkappe, gerade	5.1-806-5a	7 -308	-, 30
484	1	Kurzschlußkabel	1, 52x1690	11 - 40	-, 50
o. Abb.	1	Kurzschlußkabel mit Bougierrohr	1, 52x300	25 - 24	-, 30
485	1	Gummitülle	114. 11. 008-0	2 -313	-, 40
486		Kabelband 180 lang	5.1-806-18	7 -321	-, 05
486		Kabelband 135 lang	5.1-806-17	7 -320	-, 05
487	1	Isolierschlauch	10 ø 1600 lg.	11 - 44	-, 50
488	1	Isolierschlauch	6 ø 600 lg.	11 - 43	-, 20
489	1	Tank	320. 21. 851-0	3 - 21	50, 45
o. Abb.	2	Sechskantschraube	M 8x20 DIN 933	5 -309	-, 10
o. Abb.	2	Sechskantmutter	M 8 DIN 934	5 -335	-, 05
491	2	Sechskantschraube	M 6x40 DIN 933	5 -305	-, 10
492	6	Sechskantmutter	M 6 DIN 934	5 -333	-, 05
493	4	Federring	B 6 DIN 127	5 -340	-, 02
494	2	Tanklasche	F 1051-1	13 -209	-, 25
495	1	Gummidichtung	11, 8x16x2, 1	15 -307	-, 25
496	1	Benzinhahn	320. 21. 815-0	6 - 64	7, 70
497	1	Dichtung für Tankdeckel	K 60	10 -419	-, 40
498	1	Tankdeckel	940-3-3	17 - 47	1, 80
499	1	Sicherung für Tankverschluß	940-3-9	5 -473	-, 12
o. Abb.	1	Benzinleitung	5x9	15 -322	-, 55

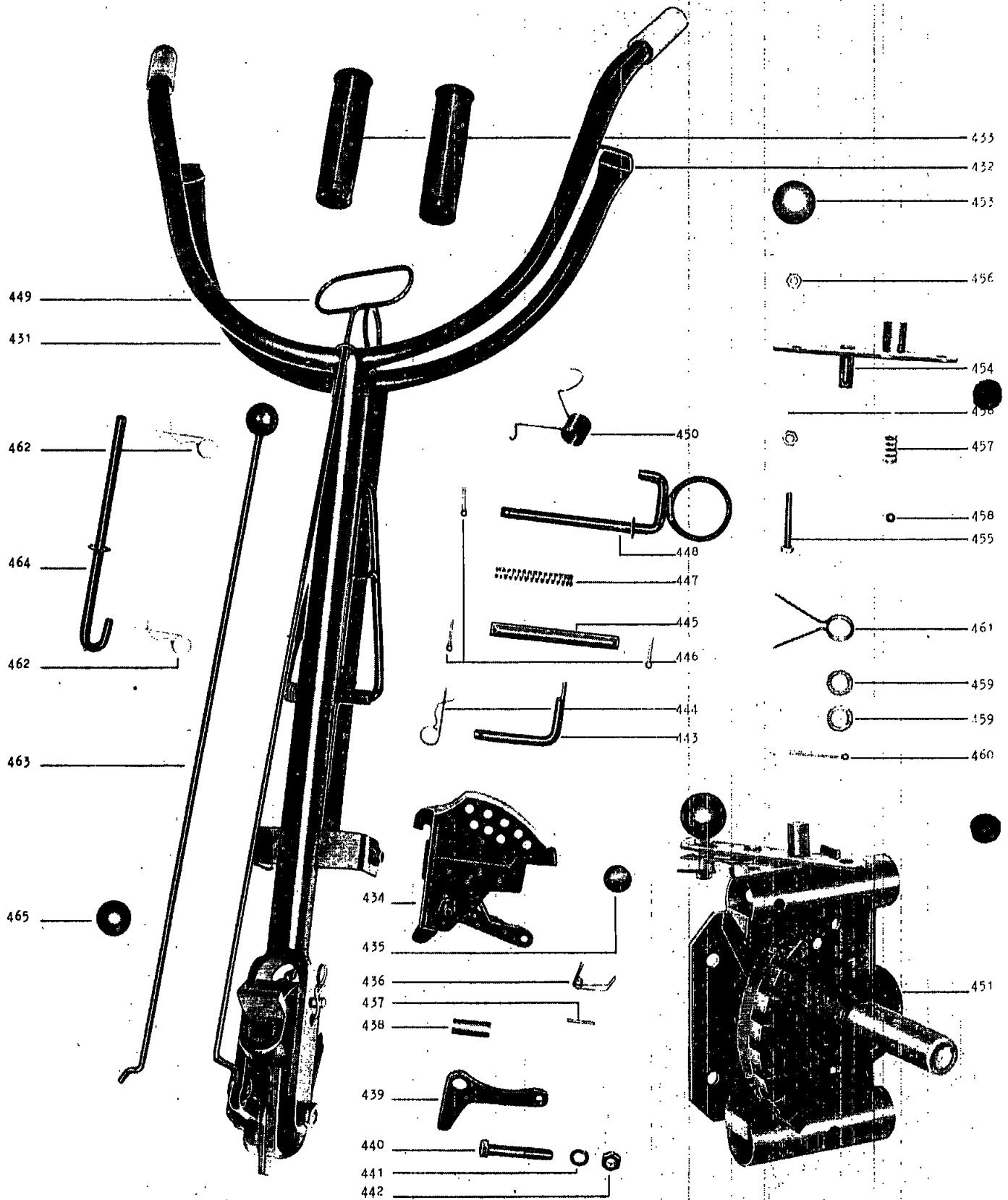

HOLM - FÜHRUNGSSÄULE

Bild-Nr.	Stück	Teilbezeichnung	Best. - Nr.	Lager- Preis DM	
				Nr.	p. Stück
431	1	Holm, vollst. m. Holmkopf und Stütze	5. 4-794-Z	31 - 1	92, --
o. Abb.	1	Holm ohne Zubehör	5. 4-789	31 - 2	33, 50
432	1	Holmstütze	5. 4-790	36 - 1	27, 50
o. Abb.	1	Holmgabel zur Reparatur	5. 4-789-4	14 - 17	2, 50
433	2	Plastikgriff	25 \emptyset 02187 A	14 - 12	-, 65
434	1	Holmkopf, vollst.	5. 4-777	14 - 3	32, --
435	1	Verschußdeckel	28 DIN 470	12 - 220	-, 05
436	1	Drehfeder oder	5. 4-777-3	12 - 218	-, 50
o. Abb.	1	Blattfeder		12 - 221	-, 30
437	1	Kerbstift	4x32 DIN 1472	12 - 219	-, 20
438	1	Abstandsrohr 39 lg.	5. 4-777-4	12 - 217	-, 30
439	1	Sperrklinke	5. 4-777-2	14 - 10	3, 20
440	1	Sechskantschraube	M 12x70 DIN 931	12 - 231	-, 40
441	1	Federring	B 12 DIN 127	5 - 343	-, 02
442	1	Sechskantmutter	M 12 DIN 934	5 - 337	-, 10
443	1	Steckbolzen 10 \emptyset	5. 4-789-11	12 - 225	-, 50
444	3	Federvorstecker	792-38-7	14 - 15	-, 10
o. Abb.	1	Sicherungskette	Nr. 16/12 Gl.	5 - 119	-, 70
445	1	Achsrohr für Stütze	5. 4-790-8	12 - 224	1, 30
446	3	Splint	4x30 DIN 94	5 - 488	-, 04
447	1	Druckfeder	5. 4-791-3	12 - 227	-, 50
448	1	Rasterklaue	5. 4-791	14 - 29	2, 50
449	1	Zugstange	5. 4-789-9	36 - 5	2, 20
450	1	Drehfeder für Holmstütze	5. 4-790-5a	12 - 229	1, 95
451	1	Führungssäule m. Rückwärtsgang	5. 4-907	1 - 23	39, 75
o. Abb.	1	Führungssäule, normal	5. 4-772a	14 - 11	22, 20
453	1	Griffkugel	35 \emptyset M 6	12 - 325	-, 30
454	1	Schalthebel	5. 2-890-30-2	12 - 232	2, 85
455	1	Sechskantschraube	M 6x40 DIN 933	5 - 305	-, 10
456	3	Sechskantmutter	M 6 DIN 934	5 - 333	-, 05
457	1	Druckfeder	5. 2-890-80-3	7 - 267	-, 50
458	1	Kugel	9 \emptyset	7 - 262	-, 20
459	2	Scheibe	10, 5 DIN 125	5 - 376	-, 05
460	1	Splint	3x20 DIN 94	5 - 487	-, 03
461	1	Feder f. Schalthebel	5. 5-773-14	10 - 324	-, 30
462	2	Federvorstecker	792-38-7	14 - 15	-, 10
463	1	Schaltstange	5. 4-790-10	8 - 31	2, 10
464	1	Schaltstangenhalterung	5. 4-790-9	8 - 30	1, 60
465	1	Griffkugel	30 M 8 DIN 319	12 - 223	-, 30
o. Abb.	1	Bowdenzughalter	5. 1-806-4	8 - 34	-, 30

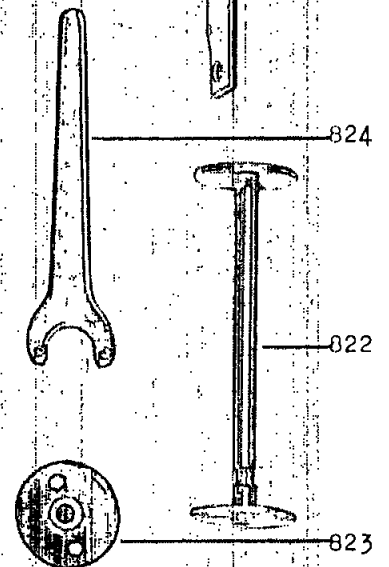
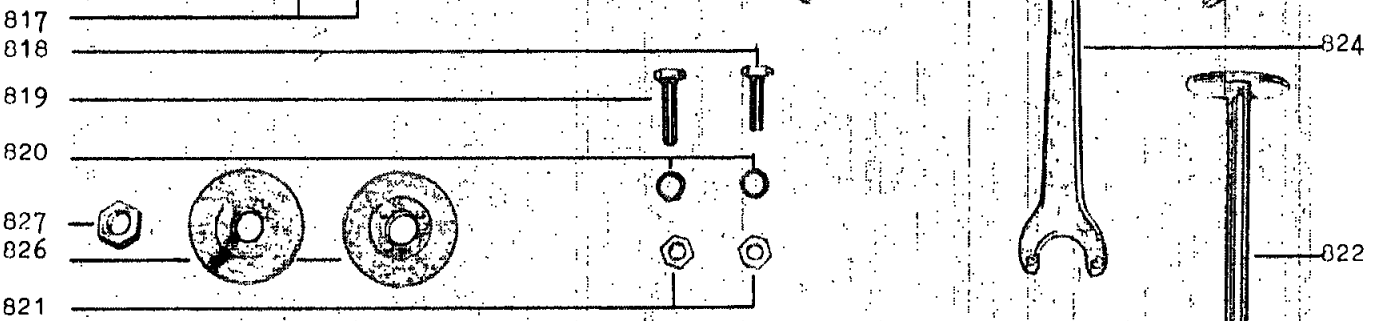
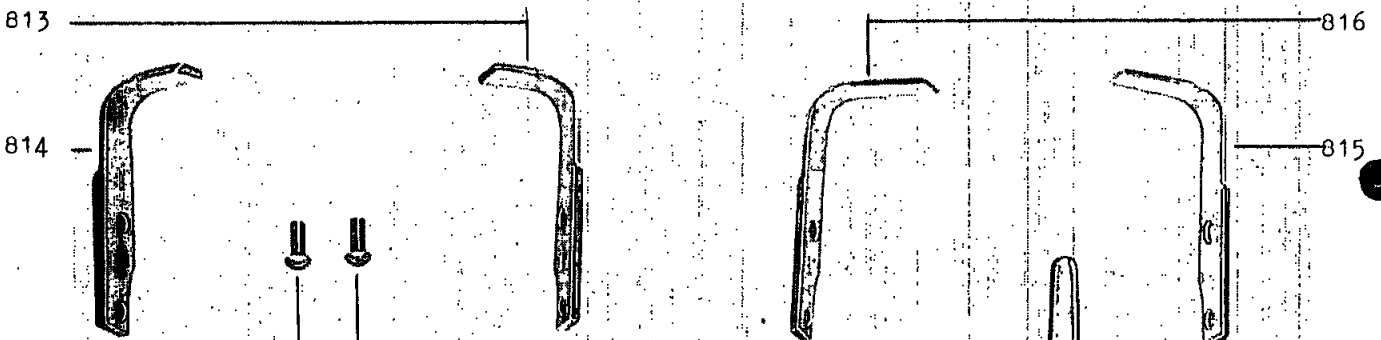
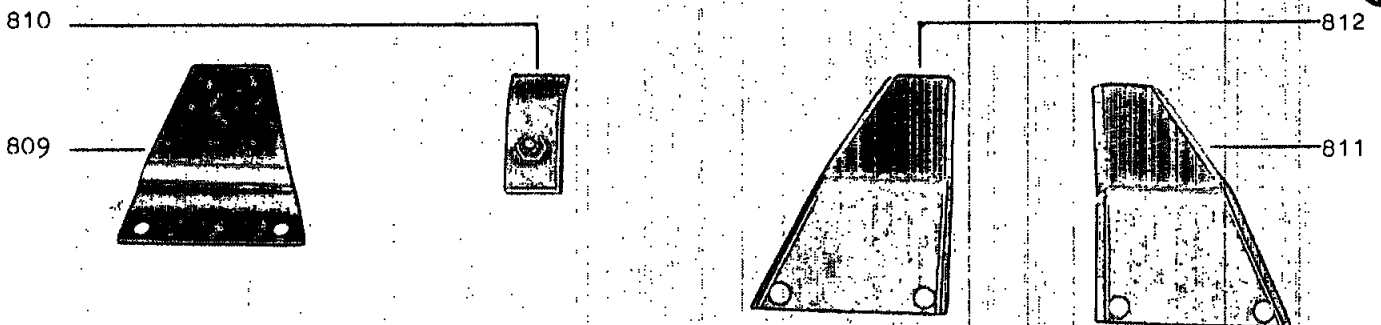
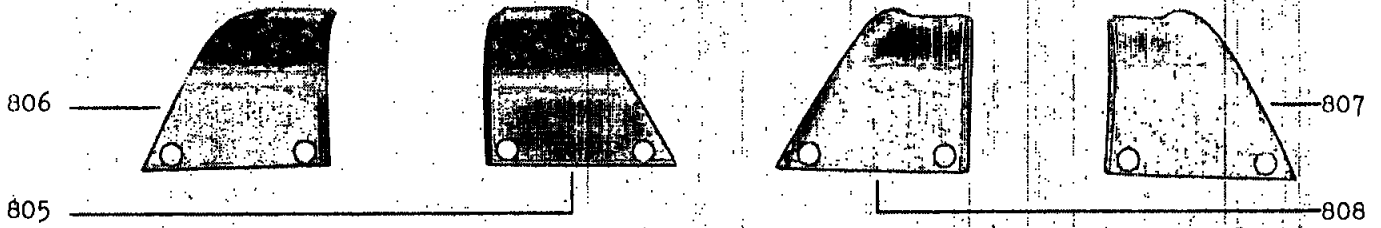
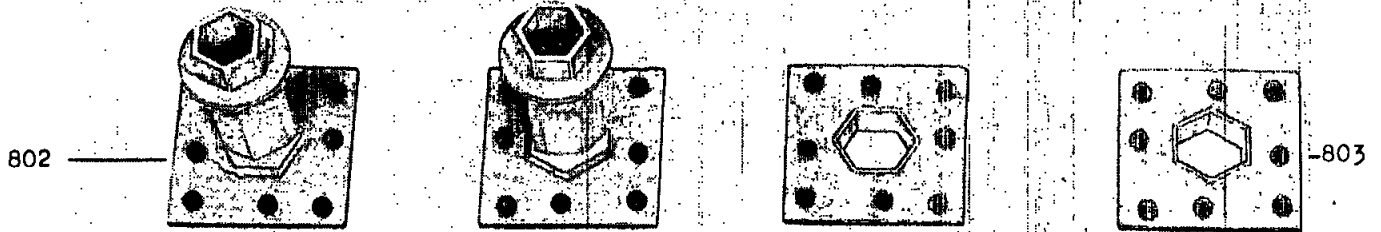

MESSE RPLATTEN - MESSER - SPANNBOLZEN

Bild-Nr.	Stück	Teilbezeichnung	Best. - Nr.	Lager-Nr.	Preis DM p. Stück
801		Zusatznabe für 4 Messer, rechts	940-58	20 - 3	12, 20
802		Zusatznabe für 4 Messer, links	940-65	20 - 4	12, 20
803		Messerplatte f. 4 Messer, rechts	940-57	20 - 5	3, 80
804		Messerplatte f. 4 Messer, links	940-67	20 - 6	3, 80
o. Abb.		Messerplatte f. 12 cm, rechts	E 1005-1	20 - 25	3, 80
o. Abb.		Messerplatte f. 12 cm, links	E 1004-1	20 - 29	3, 80
805		Hauenmesser, rechts	940-42-3	20 - 7	2, 75
806		Hauenmesser, links	940-42-4	20 - 8	2, 75
807		Hauenmesser, gewölbt, rechts	940-75-1	20 - 19	2, 75
808		Hauenmesser, gewölbt, links	940-75-2	20 - 20	2, 75
809		Hauenmesser, gerade	940-43	20 - 14	2, 75
810		Winkelgreifer	940-42-7	20 - 10	-, 50
811		Hautiefenmesser, rechts	940-42-5	20 - 11	2, 75
812		Hautiefenmesser, links	940-42-6	20 - 12	2, 75
813		Normalmesser f. 14 cm, rechts	940-70-4	20 - 15	2, 75
814		Normalmesser f. 14 cm, links	940-70-5	20 - 16	2, 75
815		Normalmesser f. 18 cm, rechts	NR	20 - 27	2, 75
816		Normalmesser f. 18 cm, links	NL	20 - 28	2, 75
o. Abb.		Normalmesser f. 12 cm, rechts	E 1004-2	20 - 17	2, 75
o. Abb.		Normalmesser f. 12 cm, links	E 1005-2	20 - 18	2, 75
817		Halbrundniet	8x18 DIN 660	5 -413	-, 05
818		Sechskantschraube	M 8x20 DIN 933	5 -309	-, 10
819		Sechskantschraube	M 8x25 DIN 933	5 -310	-, 10
820		Federring	B 8 DIN 127	5 -341	-, 02
821		Sechskantmutter	M 8 DIN 934	5 -335	-, 05
822		Spannbolzen f. 12 cm	E 1006	19 - 10	2, --
823		Spannmutter	F 1006-2	12 -120	-, 30
824		Stiftschlüssel	E 1007	12 -126	4, 20
824		Spannbolzen	M 12x170 DIN 601	19 - 4	2, --
825		Spannbolzen	M 12x220 DIN 601	19 - 5	2, --
825		Spannbolzen	M 12x270 DIN 601	19 - 6	2, --
825		Spannbolzen	M 12x375 DIN 601	19 - 22	2, --
825		Spannbolzen	M 12x600 DIN 601	19 - 9	2, --
826		Scheibe	940-53	17 - 68	-, 30
827		Sechskantmutter	M 12 DIN 934	5 -337	-, 10

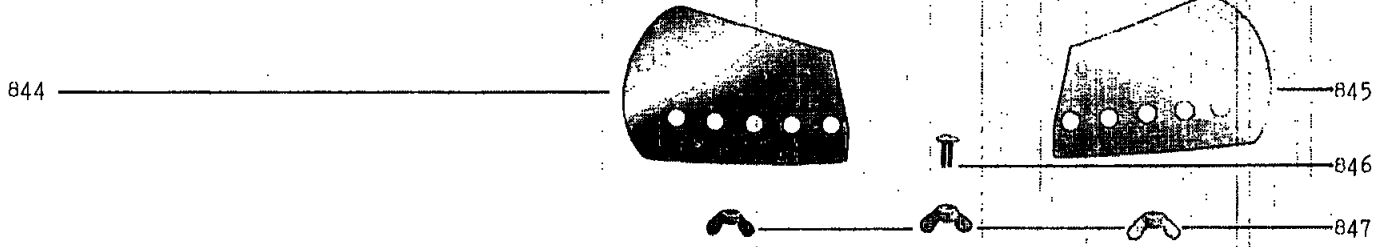
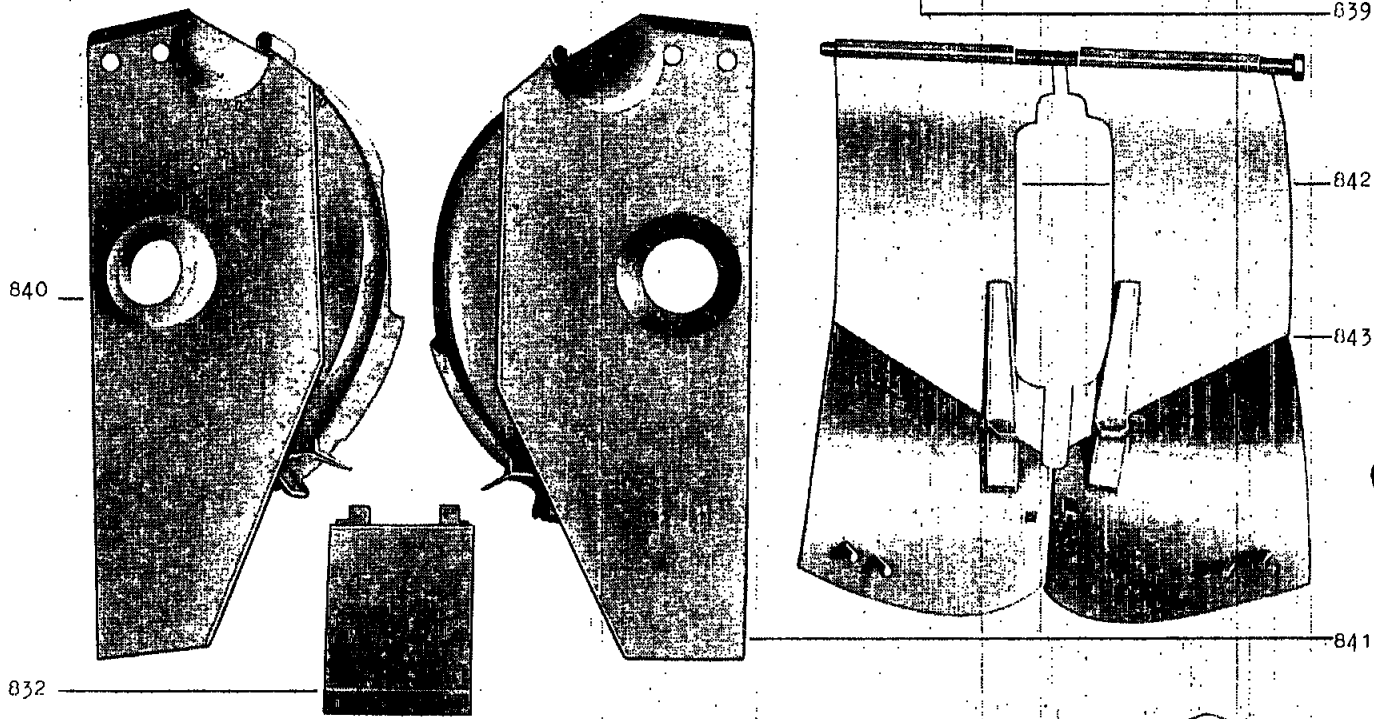
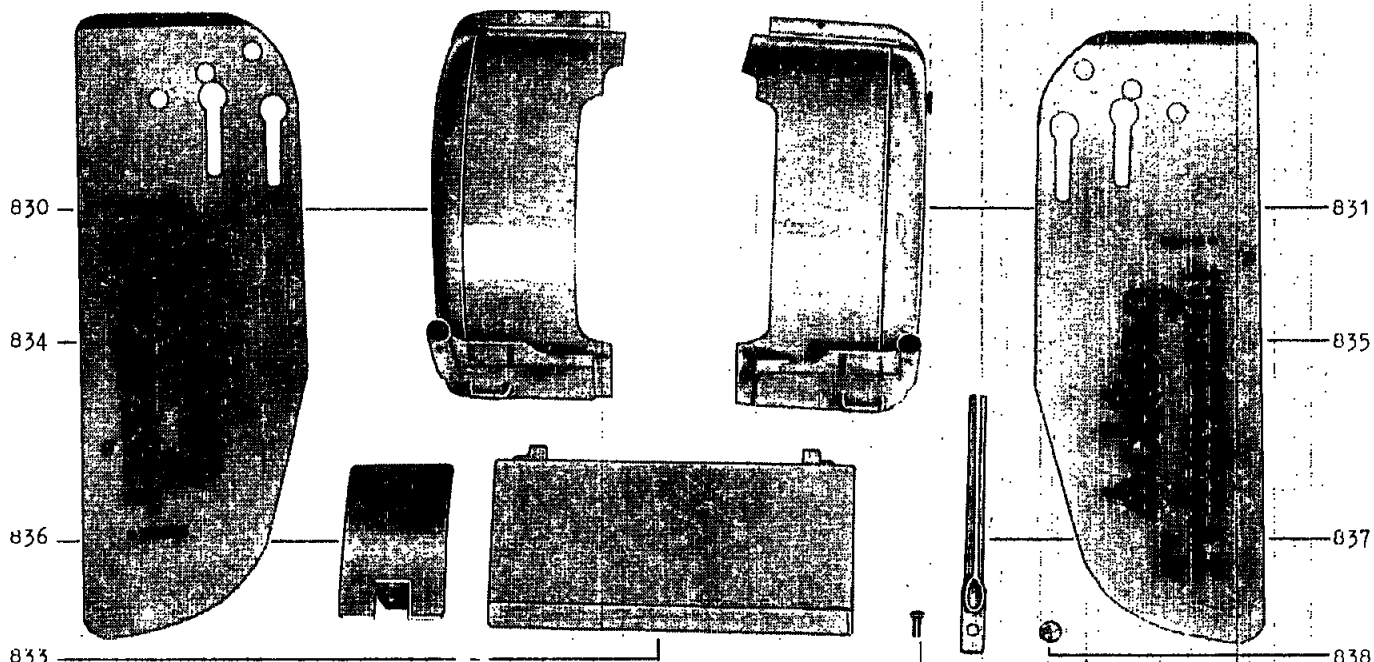

HAUBEN-HAUBENHÄUFLER

Bild- Nr.	Teilbezeichnung	Best. - Nr.	Lager- Nr.	Preis DM p. Stück
830	Haube 18 cm, links	5.5-761	30 - 9	20, --
831	Haube 18 cm, rechts	5.5-766	30 - 10	20, --
830	Haube 30 cm, links	5.5-762	30 - 13	21, --
831	Haube 30 cm, rechts	5.5-767	30 - 14	21, --
830	Haube 40 cm, links	5.5-763	30 - 17	21, --
831	Haube 40 cm, rechts	5.5-768	30 - 18	21, --
830	Haube 50 cm, links	5.5-764	30 - 21	22, --
831	Haube 50 cm, rechts	5.5-769	30 - 22	22, --
830	Haube 70 cm, links	5.5-765	30 - 25	26, --
831	Haube 70 cm, rechts	5.5-770	30 - 26	26, --
832	Klappe 12 cm	751-12	30 - 3	3, --
833	Klappe 14 cm	751-14	30 - 7	3, --
833	Klappe 18 cm	751-18	30 - 11	3, --
833	Klappe 24 cm	751-24	30 - 4	3, 50
833	Klappe 30 cm	751-30	30 - 15	3, 50
833	Klappe 35 cm	751-35	30 - 8	3, 50
833	Klappe 40 cm	751-40	30 - 19	4, --
833	Klappe 50 cm	751-50	30 - 23	4, 50
833	Klappe 70 cm	751-70	30 - 27	6, --
834	Seitenblech, links	5.5-759-d	30 - 16	10, 50
835	Seitenblech, rechts	5.5-760-d	30 - 12	10, 50
836	Abdeckblech für Hauben	E 5.5-759-1	5 -109	1, 10
837	Rohrstrebe	E 5.5-759-2-b	19 - 12	1, 50
838	Kopfbolzen	F 5.5-761-6	12 -135	-, 40
839	Niet	8x12 DIN 660	5 -407	-, 05
840	Haube 12 cm, links	D 974	30 - 1	22, 50
841	Haube 12 cm, rechts	D 973	30 - 2	22, 50
840	Haube 14 cm, links	5.5-749	30 - 5	22, 50
841	Haube 14 cm, rechts	5.5-750	30 - 6	22, 50
842	Haubenhäuferteil, links	5.5-601	30 - 20	34, --
843	Haubenhäuferteil, rechts	5.5-602	30 - 24	34, --
844	Häufilverbreiterung, links	5.5-605	19 - 18	1, 50
845	Häufilverbreiterung, rechts	5.5-606	19 - 19	1, 50
846	Schloßschraube	M 8x25 DIN 603	5 -350	-, 20
847	Flügelmutter	M 8 DIN 315	15 -335	-, 30

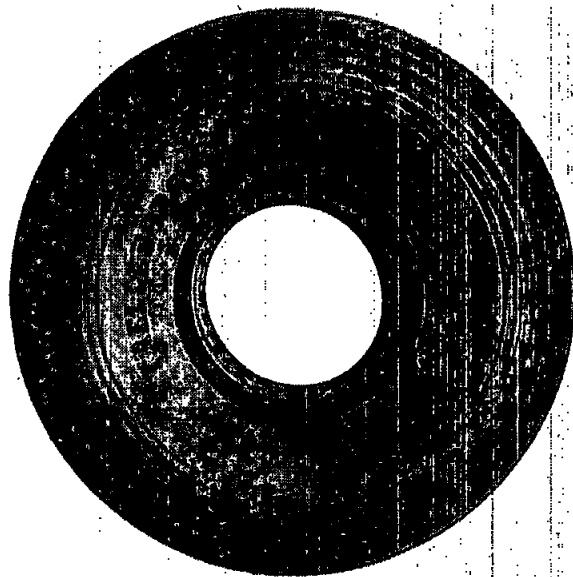

274

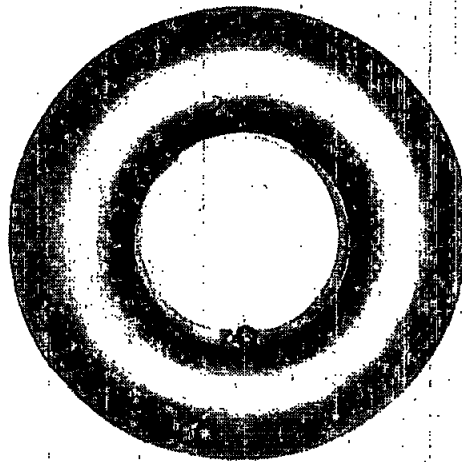

273

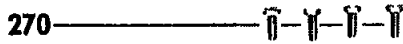

270



271

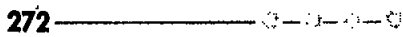

272

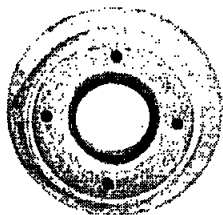

269

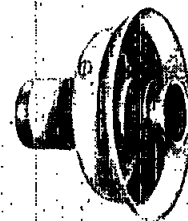

268

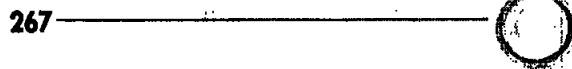

267



266



262



267

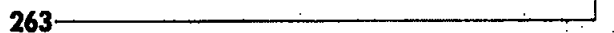

263



265



264

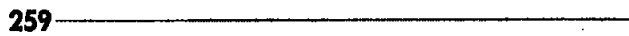

259



260

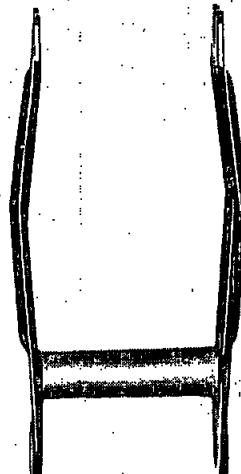

263



261

GUMMIFÜHRUNGSRAD

Bild-Nr.	Stück	Teilbezeichnung	Best. -Nr.	Lager-Nr.	Preis DM p. Stück
259	1	Radgabel	972-59-1	48 - 60	10,50
260	1	Schwenkachse	972-59-8	14 - 4	2,80
261	1	Federvorstecker	792-38-7	14 - 15	-,10
262	1	Sechskantschraube	M 12x120 DIN 601	13 -332	-,80
263	2	Scheibe	13 DIN 125	5 -377	-,05
264	1	Sechskantmutter	M 12 DIN 934	5 -338	-,10
265	1	Distanzrohr	20x3,5x98 DIN 2385	13 -331	1,60
266	1	Rollenkorb	Balzer 32012/90	14 - 2	4,40
267	2	Schutzkappe 20 Ø Mittelloch	F 736	12 -206	-,85
268	1	Felgennabe	972-59-4-2	48 - 21	15,10
269	1	Felgenhälfte	972-59-4-1	48 - 15	6,75
270	4	Sechskantschraube	M 6x15 DIN 933	5 -301	-,05
271	4	Federring	B 6 DIN 127	5 -340	-,02
272	4	Sechskantmutter	M 6 DIN 934	5 -333	-,05
273	1	Schlauch	400x4)	von uns nicht lieferbar,	
274	1	Reifen	400x4 AM)	direkt über den Reifenhandel beziehen!	

